

NOVY

Novy Pureline Cubic

6830 - 6831

6840 - 6841

INHOUD

1	VOORSCHRIFTEN VOOR VEILIGHEID EN MONTAGE	3
2.	ACCESSOIRES	6
3.	INSTALLATIE	8
3.1	Installatie met uitblaasrichting naar RECHTS	11
3.2	Installatie met uitblaasrichting naar LINKS/ VOOR/ACHTER	13
3.3	Installatie met uitblaasrichting naar BOVEN	15
3.4	Installatie met motor op afstand in combinatie met kit 800997	17
3.5	Demontage van de plafonduin	22
4.	AFMETINGEN	86
	6830, 6831	86
	6840, 6841	87

1 VOORSCHRIFTEN VOOR VEILIGHEID EN MONTAGE

Dit is de montage-instructie voor het op de voorzijde aangegeven Novy-toestel. Lees aandachtig de veiligheidsvoorschriften, de montagehandleiding en de gebruiksaanwijzing vóór de installatie en ingebruikname.

De veiligheidsvoorschriften staan vermeld in een apart boekje dat met het toestel is meegeleverd en wordt ook op onze website www.novy.com vermeld.

Leef de veiligheidsvoorschriften, de montagehandleiding en de gebruiksaanwijzing na om letsel en materiële schade te voorkomen.

In deze montage-instructie wordt gewerkt met een aantal symbolen. Hieronder vind u de betekenis van deze symbolen.

Symbool	Betekenis	Actie
	Indicatie	Toelichting van een indicatie op de afzuigkap.
	Info/ Waarschuwing	Dit symbool duidt op een belangrijke tip of een gevaarlijke situatie.



Montage voorschriften van het toestel

- Om ervoor te zorgen dat de kookdampen optimaal worden opgenomen, dient het toestel of de constructie waarin het toestel wordt ingebouwd de kookplaat te overdekken. Zorg bij een zelf gemaakte constructie dat het toestel gecentreerd boven de kookplaat gemonteerd wordt.
- Voor een optimale werking mag de kookplaat niet groter zijn dan het toestel of de constructie waarin het toestel is ingebouwd.
- Voor het eenvoudiger monteren van het toestel wordt aangeraden dit met minimaal 2 personen uit te voeren.



Afvoer of recirculatie

Voordat u gaat monteren dient u de keuze te hebben gemaakt of u een afvoerkanaal naar buiten maakt of dat u de afzuigkap als recirculatie afzuigkap gaat toepassen.

Bij de keuze voor recirculatie kunt u bij de accessoires in deze montage instructie de recirculatiekit vinden.



Installatie van het afvoerkanaal

Voor een optimale werking van de afzuigkap is het van belang om bij de installatie op de volgende punten te letten:

- De uitlaat van de motor heeft een diameter van 150mm. Het advies is om hier een afvoerkanaal op aan te sluiten met een diameter van 150mm.
- De beste werking en een zo laag mogelijk geluidsniveau van het toestel verkrijgt u door het afvoerkanaal zo kort mogelijk met zo min mogelijk bochten en met de voorschreven diameter aan te sluiten.
- Gebruik gladde, onbrandbare buizen met een inwendige diameter die gelijk is aan de uitwendige diameter aan de aansluituit van de afzuigkap.
- Gebruik platte kanalen met afgeronde hoeken en luchtgeleiders in de bochten. Deze kanalen zijn verkrijgbaar bij Novy.
- Verminder de afvoerdiameter niet. Dit zal de capaciteit doen verminderen en het geluidsniveau doen toenemen.
- Vermijd haakse bochten. Maak gebruik van afgeronde bochten voor een goede luchtgeleiding.
- Het gebruik van flexibele afvoerslang dient tot een minimum te worden beperkt en uitsluitend toegepast te worden voor het maken van kleine overbruggingen, bijvoorbeeld als verbinding tussen uitblaastuit en afvoerkanaal. Trek flexibele kanalen maximaal uit en snij deze op maat af.
- Zorg dat het afvoerkanaal niet in elkaar gedrukt wordt en zorg dat er geen knikken in het kanaal zijn.
- Gebruik een slangklem of aluminiumtape voor luchtdichte verbindingen.
- Bij een horizontaal afvoerkanaal deze licht hellend monteren zodat condenswater niet terug loopt naar het toestel.
- Indien het afvoerkanaal door koele vertrekken loopt kan door temperatuurverschillen condens ontstaan. Zorg dat het afvoerkanaal geïsoleerd wordt.

- Bij een afvoer door de buitengevel, via een spouwmuur, dient er op gelet te worden dat het afvoerkanaal de spouw volledig overbrugt en iets afloopt naar de buitenzijde.
- Maak bij een afvoer door de buitengevel gebruik van het buitenmuurrooster.
- Maak bij een afvoer via het dak gebruik van een dubbelwandige dakdoorvoer met voldoende doorlaat.
- Bij aansluiting op een kort afvoerkanaal kan het gewenst zijn in het kanaal een terugslagklep te monteren om windinval te voorkomen.
- Het toestel mag niet worden aangesloten op een rookgaskanaal of schoorsteen die in gebruik is, of welke dienen als ontluchting van ruimtes met stookplaatsen.
- Zorg voor voldoende luchttoevoer. Het aanvoeren van verse lucht kan geschieden door een raam of een buitendeur enigszins te openen of door een toevoerrooster aan te brengen.
- Bij gebruik van het toestel met een interne of een externe motor(unit) met luchtafvoer naar buiten dient er in de ruimte waar het toestel is opgesteld/ geplaatst voldoende luchttoevoer aanwezig te zijn zodat verse lucht kan toestromen.
- Bij een toestel met recirculatie dient ook een minimale ventilatie in de ruimte waar het toestel is opgesteld/ geplaatst aanwezig te zijn. De ventilatie kan geschieden door de algemene ventilatie in de woning of door een raam te kantelen of een deur te openen.

2. ACCESSOIRES

Recirculatie

Indien u kiest voor recirculatie biedt Novy de uitblaasbox aan in verschillende afmetingen, waaronder type 841400 / 842400 / 843400 of type 7931400 / 7932400 / 7933400.

Motor op afstand monteren

Bij de Pureline kan de motor eenvoudig op afstand binnen geplaatst worden met een extra installatiekit. Dit maakt absolute stilte in de keuken mogelijk. Bij het monteren van de motor op afstand is het geluidsniveau afhankelijk van de installatie. De kit bestaat uit montage materialen en een verlengkabel van 5m (800997).

Adapter voor aansluiting platkanaal

Met de adapter wordt de motor op afstand gemonteerd en kunt u direct een plat afvoerkanaal aansluiten op de plafondunit. Het voordeel is de lage inbouwhoogte (6830053). Altijd in combinatie met de kit voor motor op afstand (800997).

Maak gebruik van het verbindingsstuk (906417) voor het platte kanaal om het platte afvoerkanaal aan te kunnen sluiten op de uitlaat van de adapter.

Verlengkabel

Bij het op afstand monteren van de motorunit kan het gewenst zijn een langere kabel tussen de afzuigkap en motor te plaatsen. De verlengkabel wordt gekoppeld aan de bestaande kabel. De verlengkabel heeft een lengte van 5 m (7000094).

Accessoires rond afvoerkanaal

- Rondafvoer kanaal lengte 1000 mm Ø 150 mm 906415
- Verbindingsstuk Ø 150 mm 906417
- Bocht 90° Ø 150 mm 906416
- Aluminium buitenmuurrooster voor Ø 150 mm 906178
- Muurdoorvoer kit voor kanaal Ø 150 mm inclusief ingebouwde thermo terugslagklep 906420
- Terugslagklep Ø 150 mm 906432

Accessoires plat afvoerkanaal

- Flexible afvoerkanaal lengte 750 mm 906408
- Plat afvoerkanaal lengte 1000 mm (afm. 89 x 222 x 1000 mm) 906401
- Verbindingsstuk (afm. 94 x 227 x 80 mm) 906402
- Horizontale bocht (afm. 94 x 227 x 290 mm) 906403

- Verticale bocht (afm 94 x 175 x 227 mm) 906404
- Bocht 15° (afm. 94 x 227 x 138 mm) 906418
- Hoekadapter (afm. 94 x 227 x 205 mm) 906405
- Overgangsstuk naar Ø 150 mm 906406
(afm. 94 x 227 x 190 mm)
- RVS jalouzirooster met terugslagklep 906407
(afm 290 x 160 mm)
- Muurdoorvoer kit voor plat 906425
afvoerkanaal 89 x 222 mm inclusief
ingebouwde thermo terugslagklep

Accessoires algemeen

- Slangklem instelbereik Ø 60-215 mm 906291
- Aluminium tape rol à 50 m 906292
- RVS cleaner: onderhoudsmiddel voor 906060
het reinigen van het RVS

InTouch

InTouch biedt de mogelijkheid om de Novy-afzuigkap te bedienen vanaf de Novy InTouch inductiekookplaat. De plafonduinunit kan standaard gecombineerd worden met InTouch inductiekookplaten.

Kijk op de website voor de verschillende modellen van inductiekookplaten met InTouch.

Venstercontact

Deze afzuigkap is uitgerust met een aansluiting voor een venstercontactschakelaar. Indien de afzuigkap tegelijk moet werken met een verwarmingstoestel dat lucht uit het vertrek nodig heeft en als de vereiste toevoer van verse lucht enkel via een geopend venster kan gebeuren, is het mogelijk om op de afzuigkap een venstercontactschakelaar (niet bijgeleverd) aan te sluiten.

De venstercontactschakelaar zorgt ervoor dat de afzuigkap alleen werkt indien het raam openstaat. Als het venster gesloten is, kan de ventilator niet worden ingeschakeld. Als accessoire is een venstercontact kabel set verkrijgbaar (artikelnummer 990033). Met de kabelset is het mogelijk om vanaf de sturing van de afzuigkap een verbinding te maken naar de buitenzijde van de afzuigkap. Vervolgens kan er dan een venstercontactschakelaar aangesloten worden (zelf te voorzien).

Meer informatie over de Novy producten, accessoires en diensten kunt u vinden op internet: www.novy.com.

3. INSTALLATIE



De plafonduin kan worden ingebouwd in platen met een dikte van 18-35mm. Niet rechtstreeks monteren in gipsplaten, altijd versterking voorzien voor het aanspannen van de montageklemmen. Zorg voor een stopcontact in de nabijheid van de plafonduin, zodat de plafonduin ten allen tijde spanningsloos gemaakt kan worden.



Door het aanzienlijke eigen gewicht van de afzuigkap dient het plafond over voldoende draagkracht te bezitten.



De adviesmontagehoogte met een elektrische of keramische kookplaat is minimaal 600 mm en maximaal 1600 mm. De montagehoogte met een gas of inductiekookplaat is minimaal 650 mm en maximaal 1600 mm.

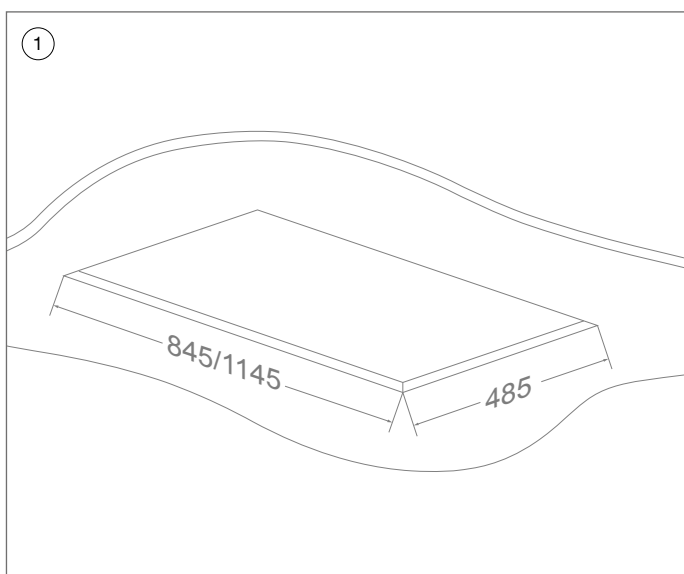
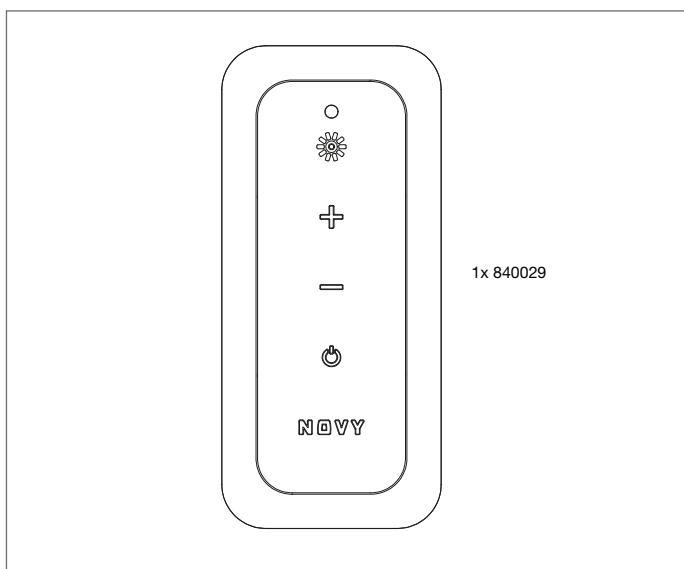

- ① Maak een inbouwopening:
- Type 6830 / 6831** – Uitsparing 845mm x 485mm
Type 6840 / 6841 – Uitsparing 1145mm x 485mm

- Voor de montage van de plafondunit dient er een uitsparing gemaakt te worden in de montageplaat. Het is aan te bevelen de uitsparing waterdicht af te werken.
- De afzuigkap dient gemonteerd te worden met de bediening aan de rechterzijde van de gebruiker, zodat de onderplaat van u af scharniert en het filter eenvoudig uit de afzuigkap genomen kan worden.

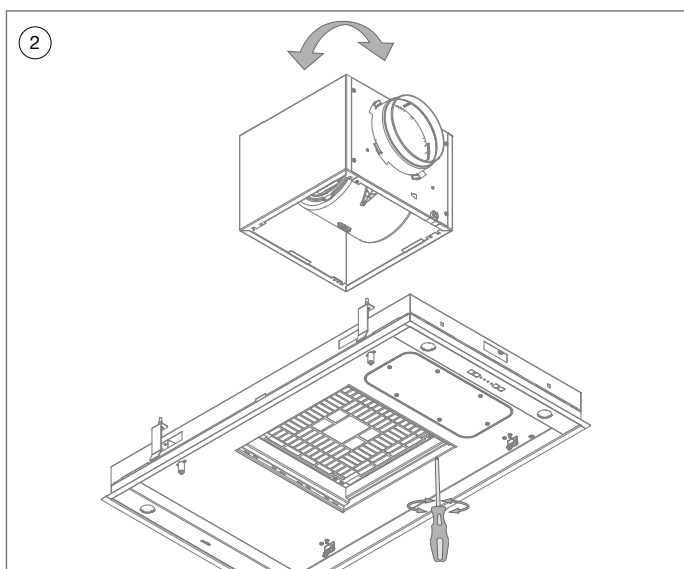

- 2 De afzuigkap dient gemonteerd te worden met het display aan de rechterzijde van de gebruiker, zodat de onderplaat van u af scharniert en het filter eenvoudig uit de afzuigkap genomen kan worden. Standaard is de uitblaasrichting van de motor naar rechts.

Uitblaasrichting van de motor wijzigen (indien gewenst).

Zijdelings:

- Open de onderplaat en neem de filters uit de plafondunit.
- Deconnecteer de kabel die de motor met de afzuigkap verbindt.
- Draai de 4 schroeven los welke zich naast het afschermrooster bevinden.
- Draai de motor met de afvoer in de gewenste positie en schroef de motor met de 4 schroeven weer vast.



3.1 Installatie met uitblaasrichting naar RECHTS



3.2 Installatie met uitblaasrichting naar LINKS/VOOR/ACHTER



3.3 Installatie met uitblaasrichting naar BOVEN



3.4 Installatie met motor op afstand in combinatie met kit 800997



3.5 Demontage van de plafondunit

Zie volgende pagina's

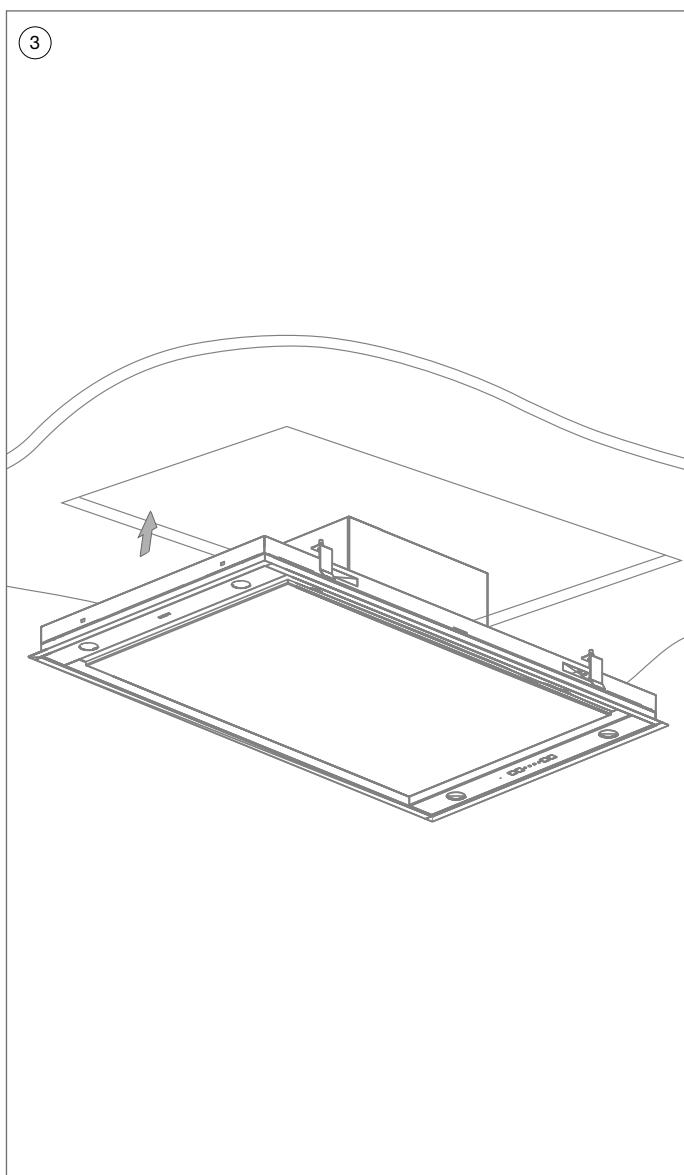

3.1 Installatie met uitblaasrichting naar RECHTS

- 3 Sluit het afvoerkanaal aan op een uitblaastuit van de motor met behulp van aluminium tape of een slangklem.

Als u een vaste buis gebruikt, plaats dan eerst een afdichtingsstrip op de rand van het uitblaastuit van de motor.



De afvoerbuis lang genoeg houden zodat deze na demontage opnieuw kan verbonden worden.

- Stekker in stopcontact steken.
- Plafondunit bij de randen opwaarts in opening drukken tot u een stevige klik hoort.



Niet op de onderplaat drukken!

- De plafondunit blijft nu hangen.

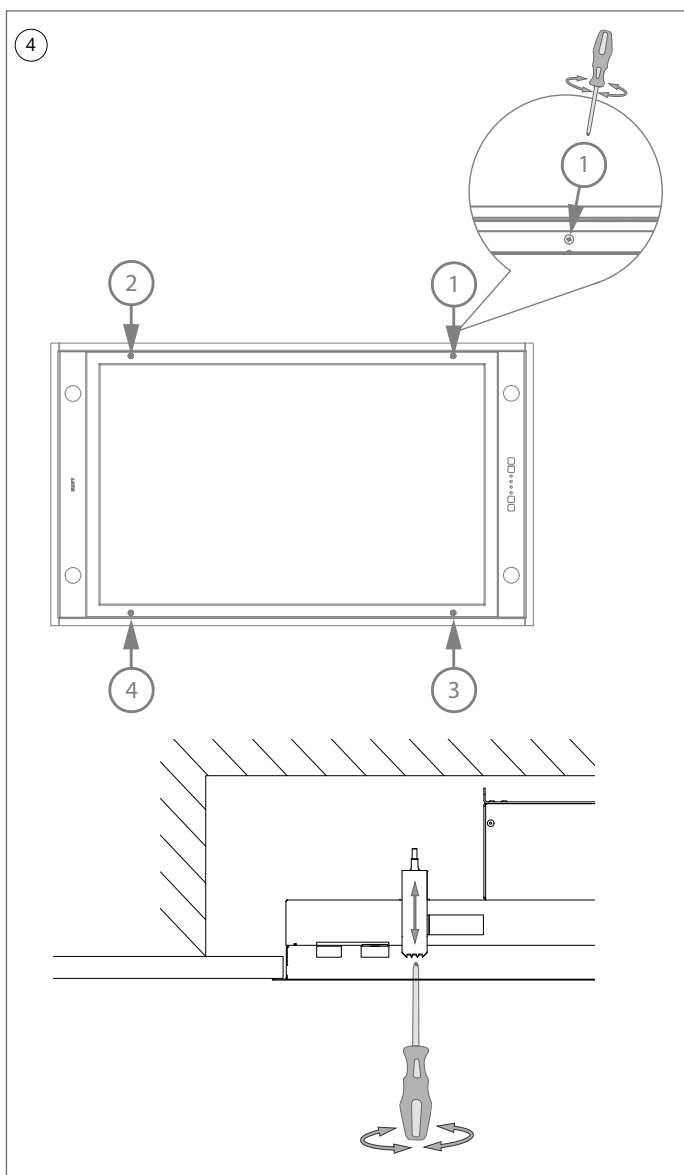

- 4 Draai de 4 klemschroeven met de hand aan om de plafondunit definitief te bevestigen (opgepast! Niet te hard aanspannen in gipsplaten). Zodra deze klemschroeven vast gedraaid zijn is de plafondunit klaar voor gebruik.

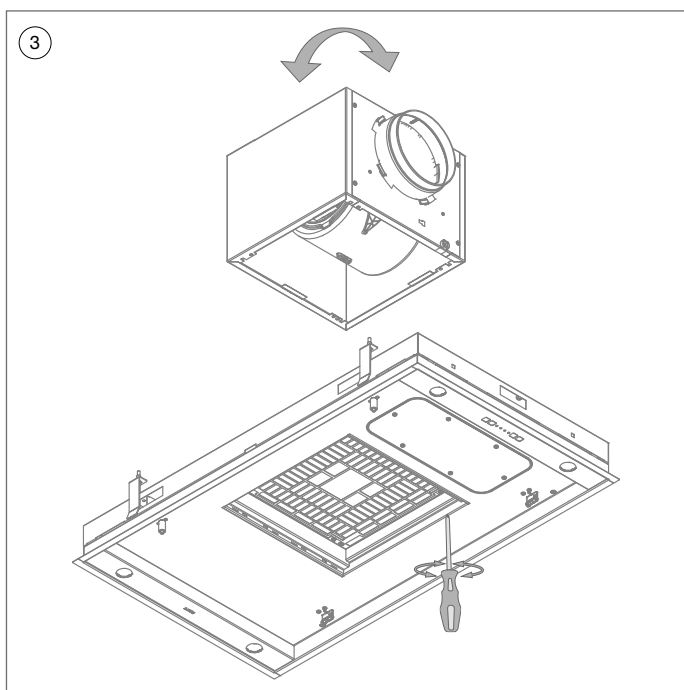

3.2 Installatie met uitblaasrichting naar LINKS/VOOR/ACHTER

- 3
- Open de onderplaat en neem het vetfilter uit de plafondunit.
 - Verwijder de schroeven van de motorunit die zich naast het afschermraster bevinden. De motorunit is nu losgekoppeld.
 - Draai de motorunit totdat de uitblaasrichting naar links zit en schroef de motorunit weer vast met de schroeven.
 - Plaats het vetfilter in de afzuigkap en sluit de onderplaat.

Sluit het afvoerkanaal aan op een uitblaastuit van de motor met behulp van aluminium tape of een slangklem.

Als u een vaste buis gebruikt, plaats dan eerst een afdichtingsstrip op de rand van het uitblaastuit van de motor.



De afvoerbuis lang genoeg houden zodat deze na demontage opnieuw kan verbonden worden.

- Stekker in stopcontact steken.
- Plafondunit bij de randen opwaarts in opening drukken tot u een stevige klik hoort.



Niet op de onderplaat drukken!

- De plafondunit blijft nu hangen.

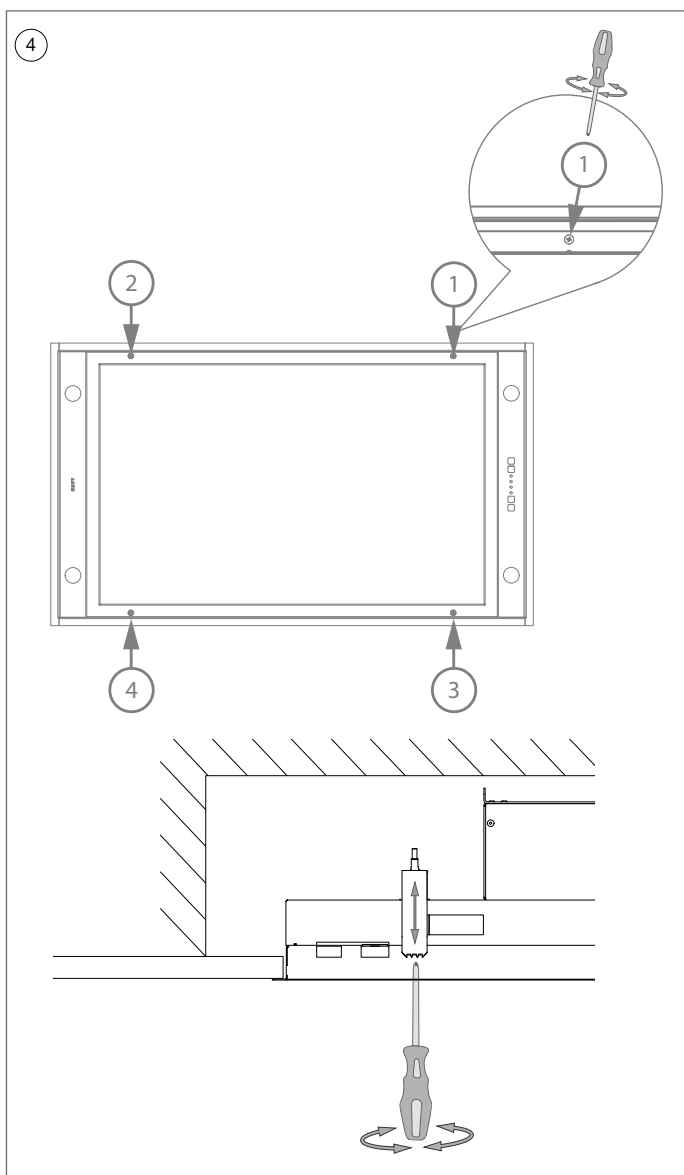

- 4 Draai de 4 klenschroeven met de hand aan om de plafondunit definitief te bevestigen (opgepast! Niet te hard aanspannen in gipsplaten). Zodra deze klenschroeven vast gedraaid zijn is de plafondunit klaar voor gebruik.

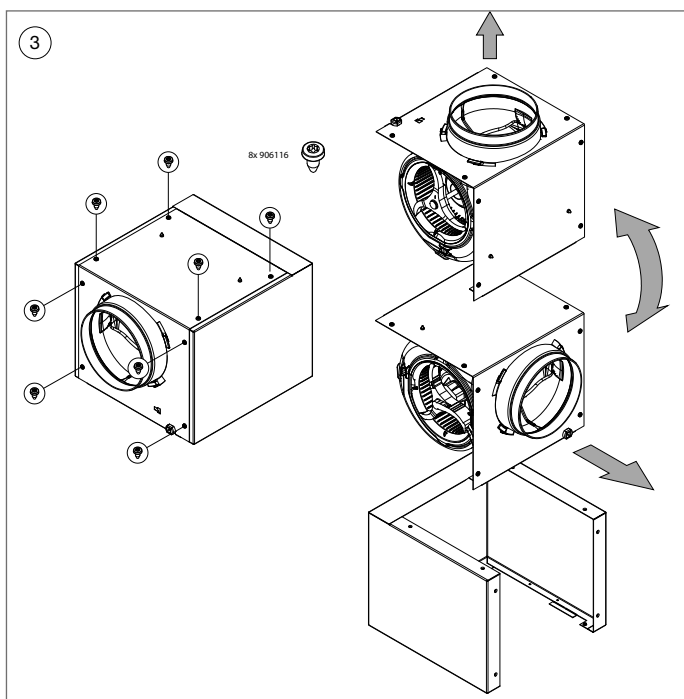

3.3 Installatie met uitblaasrichting naar BOVEN

- 3
- Verwijder de schroeven van het motordeksel (8x).
 - Draai het motordeksel een kwartslag en bevestig weer de schroeven.

Sluit het afvoerkanaal aan op een uitblaastuit van de motor met behulp van aluminium tape of een slangklem.

Als u een vaste buis gebruikt, plaats dan eerst een afdichtingsstrip op de rand van het uitblaastuit van de motor.



De afvoerbuys lang genoeg houden zodat deze na demontage opnieuw kan verbonden worden.

- Stekker in stopcontact steken.
- Plafondunit bij de randen opwaarts in opening drukken tot u een stevige klik hoort.



Niet op de onderplaat drukken!

- De plafondunit blijft nu hangen.

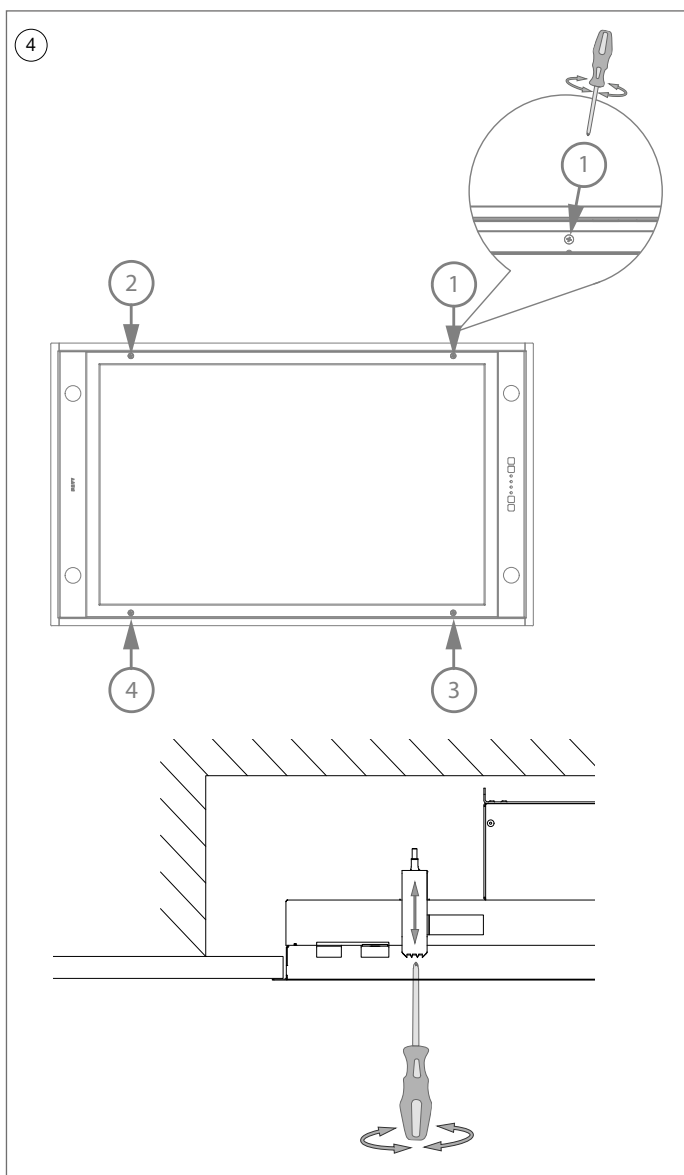

- 4 Draai de 4 klenschroeven met de hand aan om de plafondunit definitief te bevestigen (opgepast! Niet te hard aanspannen in gipsplaten). Zodra deze klenschroeven vast gedraaid zijn is de plafondunit klaar voor gebruik.

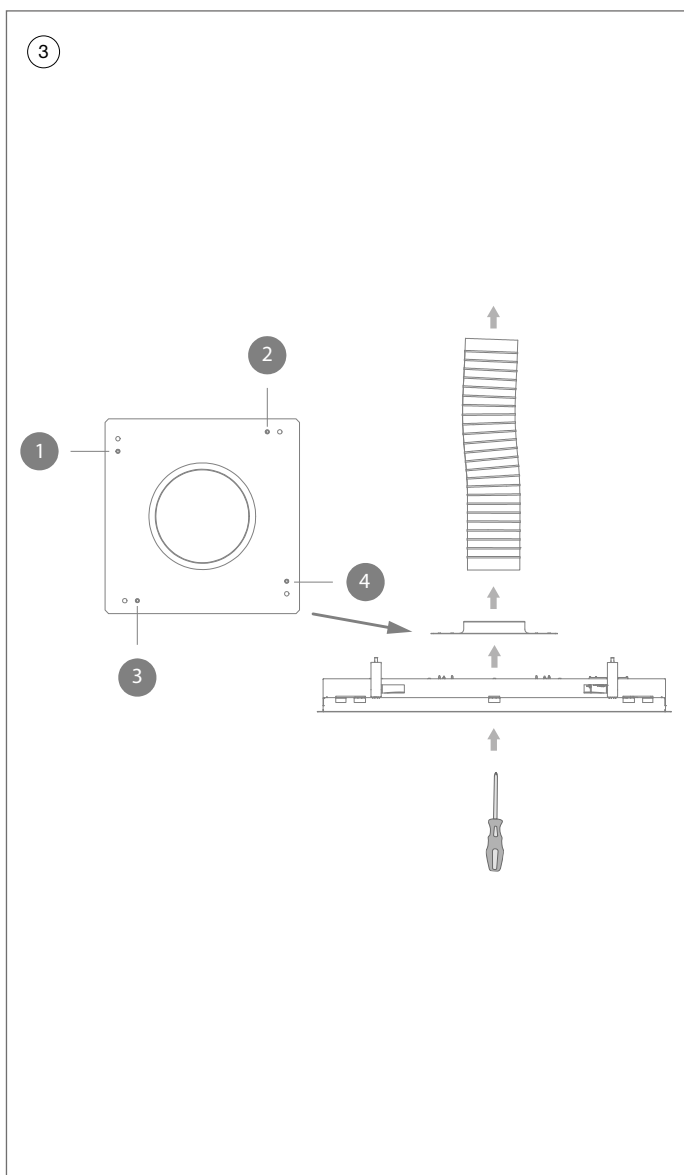

3.4 Installatie met motor op afstand in combinatie met kit 800997



Deze installatie is enkel mogelijk met de optionele kit voor motor op afstand: 800997.

Deze kit is een optioneel accessoire en kan via uw vakhandelaar aangekocht worden.

U kunt uw handelaar terug vinden op onze website: www.novy.com.

- ③ Neem de motorunit van de plafondunit door de 4 bevestigingsschroeven te verwijderen (zie ②), gebruik deze schroeven weer om de buisadapter (6830828) aan de plafondunit te monteren. De stekkers op de motorunit kunt u los maken.

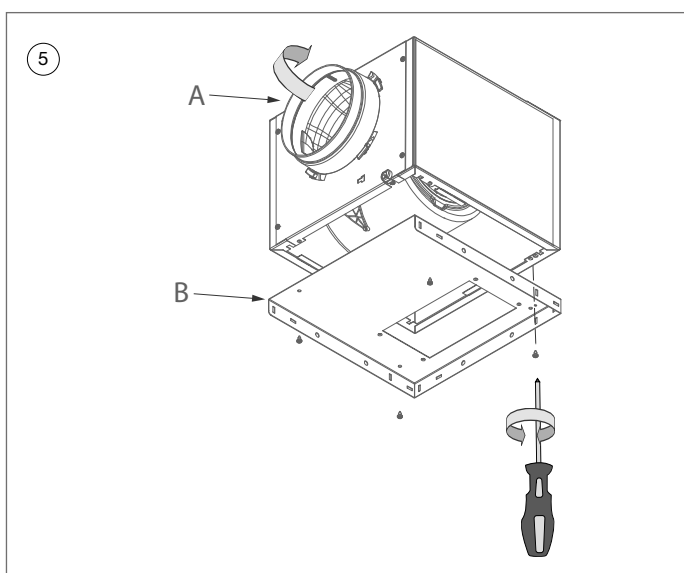
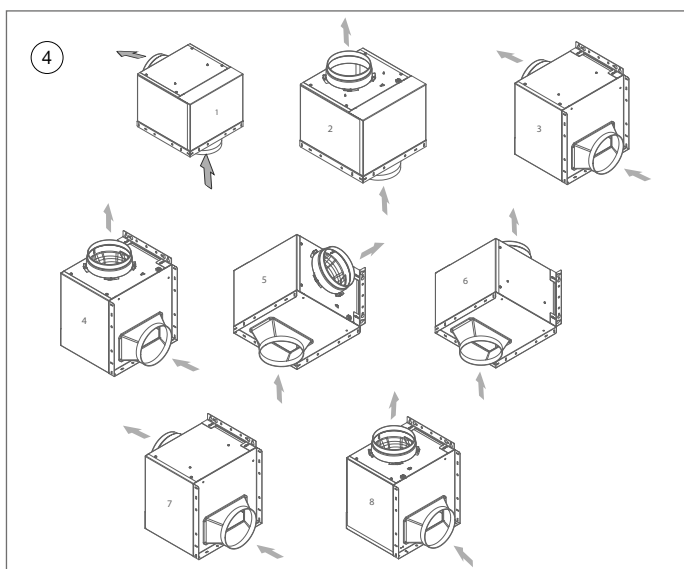

- 4 Dit zijn de mogelijkheden van de posities die de motorunit kan innemen.
- 5 A Bepaal de plaats en ophangpositie van de motorunit. Indien nodig kan de uitblaasrichting van de motor gewijzigd worden. De aan- en afvoer kunnen in een hoek van 90° of tegenover elkaar gemaakt worden.
- B Schroef de buisadapter (6830829) aan de onderkant van de motor met de schroeven (4x 906116).

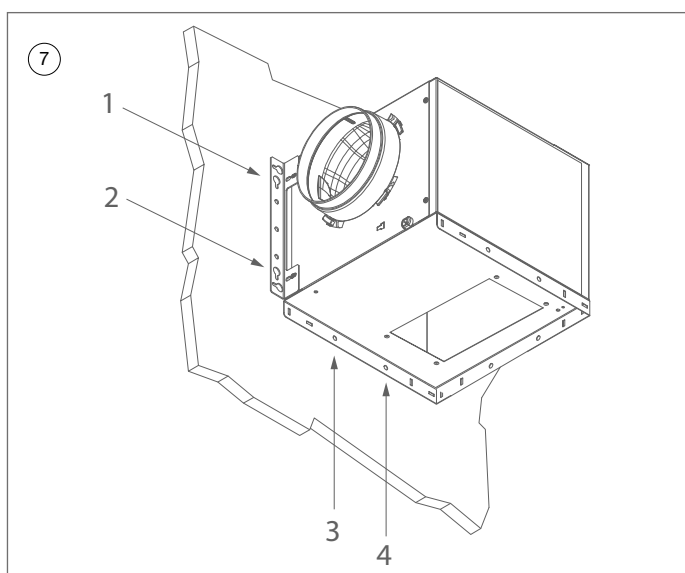
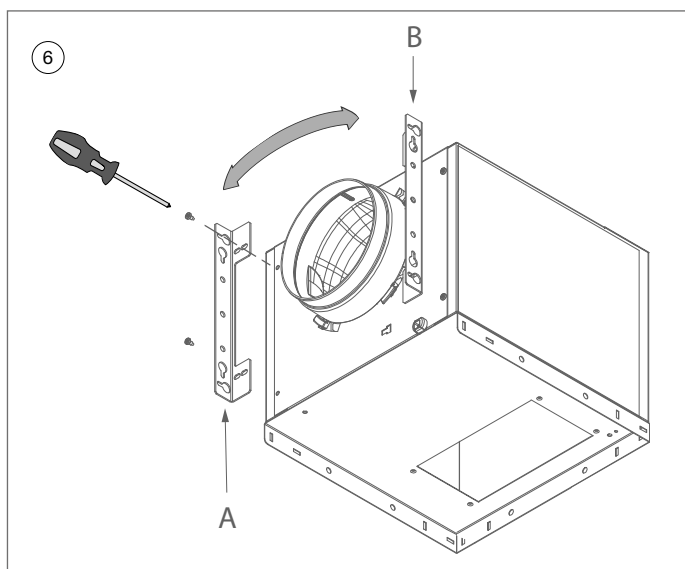

- ⑥ Bevestig de ophangbeugel (830822) aan het motorhuis. Dit gebeurt door eerst de voorziene schroeven uit het motorhuis te draaien. Hierna plaats u de ophangbeugel op de motorunit en draai deze met dezelfde schroeven opnieuw vast. U kunt kiezen uit positie A of B.

- ⑦ Om de motorunit te bevestigen aan de muur, markeer eerst de 4 boorgaten.

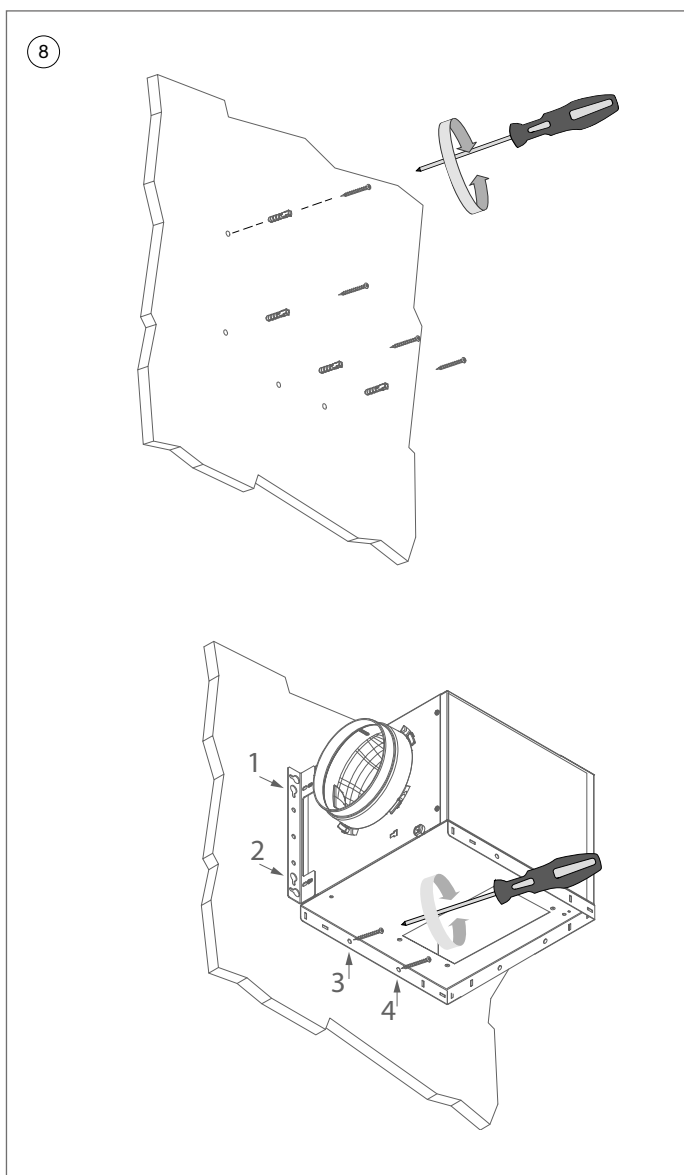

8 Montage op een stenen muur

Gebruik de schroeven 906143 en de pluggen 906055.

- Boor de 4 gemarkeerde punten en plaats de pluggen hierin.
- Draai 2 schroeven op positie 1 en 2 gedeeltelijk in.
- Hang de motorunit over deze 2 schroeven. Draai vervolgens de schroeven aan.
- Draai ook de schroeven op positie 3 en 4 in.

Montage in een houten wand

Gebruik de schroeven 906192.

- Draai 2 schroeven op positie 1 en 2 gedeeltelijk in.
- Hang de motorunit over deze 2 schroeven. Draai vervolgens de schroeven aan.
- Draai ook de schroeven op positie 3 en 4 in.

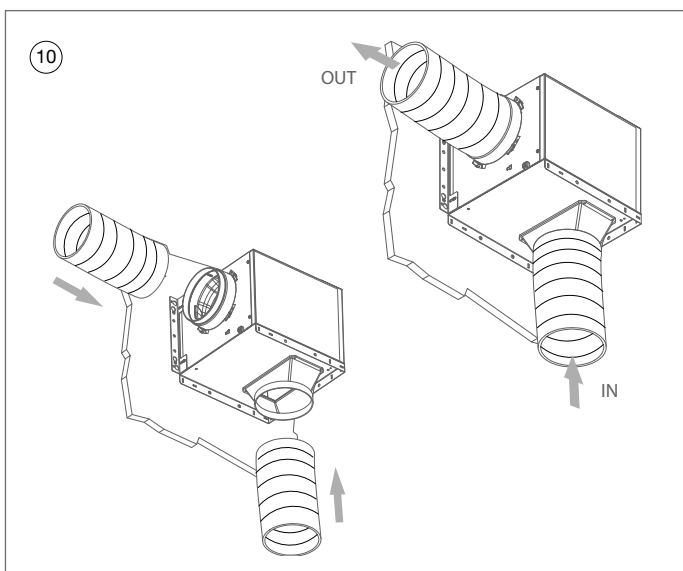
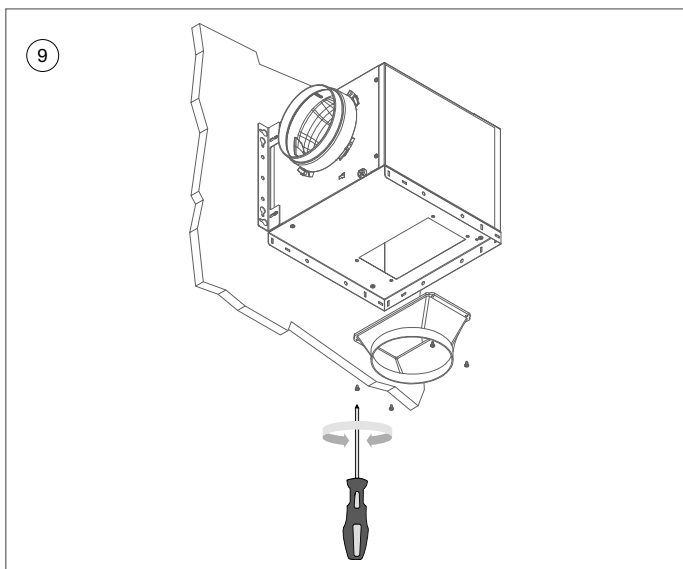

- 9 Verbind de plastic uitlaat (864006) op de buisadapter met 4 schroeven (906116).
- 10 Bevestig de aanzuig- en afvoerbuïs aan de motorunit met behulp van een slangklem. Verbind de stekker van de kabel afkomstig van de plafondunit aan de stekker op de motorunit.

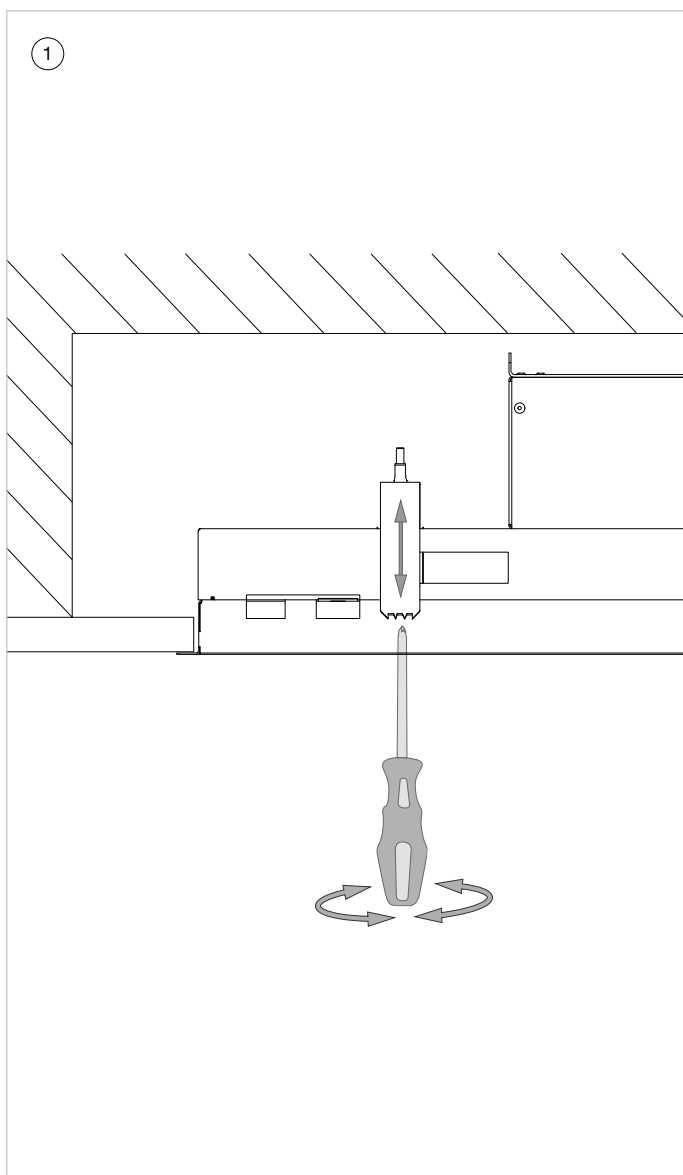

3.5 Demontage van de plafondunit

- ① Voor demontage bescherm eerst de kookplaat met bijvoorbeeld karton of een doek voor het geval een schroef of klem naar beneden valt.



Voer onderstaande handelingen alleen uit indien de spanning afgesloten is op het stopcontact.

Om de plafondunit uit te bouwen moeten de 4 klemschroeven volledig worden los gedraaid. Zodra deze zijn losgedraaid, zal de plafondunit naar beneden komen.



Houd er rekening mee dat de losgeschroefde klemveren naar beneden kunnen vallen.

CONTENU

1.	PRESCRIPTIONS DE SÉCURITÉ ET D'INSTALLATION	24
2.	ACCESSOIRES	27
3.	INSTALLATION	29
3.1	Installation avec ouverture d'évacuation vers la DROITE	32
3.2	Installation avec ouverture d'évacuation vers la GAUCHE/L'AVANT/L'ARRIÈRE	34
3.3	Installation avec ouverture d'évacuation vers le HAUT	36
3.4	Installation avec moteur à distance en combinaison avec le kit 800997	38
3.5	Démontage de l'unité du plafonnier	43
4.	DIMENSIONS	86
	6830, 6831	86
	6840, 6841	87



1. PRESCRIPTIONS DE SÉCURITÉ ET D'INSTALLATION

Il s'agit de la notice de montage de l'appareil Novy illustré en page de couverture. Lisez attentivement les consignes de sécurité, les instructions de montage et le mode d'emploi avant l'installation et la mise en service de l'appareil.

Les consignes de sécurité sont énumérées dans un livret séparé fourni avec l'appareil et indiqué sur notre site web www.novy.com.

Respectez les consignes de sécurité, les instructions de montage et le mode d'emploi afin d'éviter les blessures et les dommages matériels.

Ce mode d'emploi utilise plusieurs symboles. Vous en trouverez la signification ci-dessous

Symbole	Signification	Action
	Indication	Signification des témoins lumineux sur l'appareil.
	Information/ Avertissement	Ce symbole signale un conseil important ou une situation dangereuse.



Prescriptions de montage de l'appareil

- Afin que les vapeurs de cuisson soient aspirées de manière optimale, l'appareil ou la structure dans laquelle il doit être installé doit couvrir la table de cuisson. Dans le cas d'une structure réalisée soi-même, veillez à ce que l'appareil soit monté centré au-dessus de la table de cuisson.
- Pour un fonctionnement optimal, la surface de cuisson ne doit pas être plus grande que l'appareil ou la structure dans laquelle celui-ci est installé.
- Afin de faciliter l'installation de l'appareil, il est recommandé d'y procéder avec au moins 2 personnes.



Évacuation ou recyclage

Avant le montage, vous devez avoir fait le choix d'aménager un conduit d'évacuation vers l'extérieur ou d'utiliser la hotte comme hotte à recirculation. Si vous choisissez la recirculation, vous trouverez le kit de recirculation dans la section accessoires de cette notice de montage.



Installation du conduit d'évacuation

Pour un fonctionnement optimal de la hotte, il est important, lors de l'installation, de respecter les consignes suivantes:

- La sortie du moteur a un diamètre de 150 mm. Il est conseillé d'y raccorder un conduit d'évacuation d'un diamètre de 150 mm.
- Le meilleur fonctionnement et le niveau sonore le plus faible possible de l'appareil peuvent être obtenus en raccordant à un conduit d'évacuation le plus court possible, avec un minimum de coudes et du diamètre prescrit.
- Utilisez des tubes lisses et ignifuges dont le diamètre intérieur est égal au diamètre extérieur du raccord de la hotte.
- Utilisez des conduits plats aux angles arrondis équipés de conducteurs d'air dans les coudes. Ces conduits sont disponibles chez Novy.
- Ne réduisez pas le diamètre de l'évacuation. Tout rétréci entraîne une diminution de l'efficacité et une augmentation du niveau sonore.
- Évitez les coudes à angle droit. Utilisez des coudes arrondis pour une bonne canalisation de l'air.
- L'utilisation d'un conduit d'évacuation souple doit être évitée et peut s'envisager uniquement pour la création de petites transitions, par exemple comme liaison entre la buse de sortie et le conduit d'évacuation. Étirez les conduits souples le plus possible puis découpez-les à dimension.
- Assurez-vous que le conduit d'évacuation ne soit pas enfoncé et qu'il n'y ait pas d'affaissement du conduit.
- Utilisez un collier de serrage ou du ruban adhésif aluminium pour rendre étanche les raccords.
- Dans le cas d'un conduit d'évacuation horizontal, installez celui-ci en légère pente afin que la condensation ne redescende pas vers l'appareil.

- Si le conduit d'évacuation traverse des pièces froides, de la condensation peut apparaître en raison des différences de température. Assurez-vous donc que le conduit d'évacuation soit isolé.
- Dans le cas d'une évacuation au travers d'un mur extérieur creux, il faut s'assurer que le conduit d'évacuation traverse complètement l'épaisseur du mur et soit légèrement incliné vers l'extérieur.
- En cas d'évacuation sur une façade extérieure, utilisez un clapet de façade à volets mobiles.
- En cas d'évacuation, utilisez un tubage à double paroi d'une section suffisante.
- En cas de raccordement à un conduit d'évacuation court, il est conseillé d'installer un clapet anti-retour dans le conduit afin d'empêcher le vent d'y pénétrer.
- L'appareil ne peut pas être raccordé à un conduit de fumée ou à une cheminée en service, ou servant à ventiler des pièces avec des foyers de cheminée.
- Prévoyez impérativement une entrée d'air suffisante dans la pièce. On peut assurer l'apport d'air frais avec une grille d'aération, une fenêtre ou une porte entrouverte.
- Lors de l'utilisation de l'appareil avec un (bloc-)moteur interne ou externe avec sortie d'air vers l'extérieur, il doit y avoir une arrivée d'air suffisante dans la pièce où l'appareil est monté/posé, pour que de l'air frais puisse y circuler.
- Dans le cas d'un appareil avec recirculation, il doit également y avoir un minimum de ventilation dans la pièce où l'appareil est installé. La ventilation peut se faire en activant la ventilation générale dans l'habitation ou en entrouvrant une fenêtre ou en ouvrant une porte.

2. ACCESSOIRES

Recyclage

Si vous optez pour le recyclage, Novy propose le caisson encastrable avec le filtre de recyclage en différentes dimensions dont le type 841400 / 842400 / 843400 ou le type 7931400 / 7932400 / 7933400.

Installation du bloc moteur extérieur

Pour le modèle Pureline, le bloc moteur peut facilement être installé à distance à l'aide d'un kit d'installation supplémentaire. Vous n'aurez ainsi aucun bruit dans la cuisine. Lors de l'installation d'un moteur externe, le niveau sonore dépend du type de moteur et de l'installation. Le kit contient des éléments de montage un câble de rallonge de 5 m (800997).

Adaptateur extra-plat pour gaine plate

Dans le cas d'un moteur installé à distance, vous pouvez raccorder une gaine plate directement au plafonnier à l'aide d'un adaptateur extra-plat. L'avantage est la faible hauteur d'encastrement (6830053). Pour installer le moteur intérieur à distance, utilisez toujours le kit fourni à cet effet (800997).

Utilisez le raccord d'évacuation (906417) plat pour relier le conduit d'échappement plat à la sortie de l'adaptateur.

Prolongateur électrique

En cas de montage à distance au-delà de 4m du bloc-moteur, un prolongateur électrique est nécessaire. Il a une longueur de 5m et sera couplé au câble existant (7000094).

Accessoires pour conduit d'évacuation rond

- Conduit d'évacuation rond 906415
longueur 1000 mm Ø 150 mm
- Manchon de jonction Ø 150 mm 906417
- Coude 90° Ø 150 mm 906416
- Clapet de façade en aluminium 906178
pour Ø 150 mm
- Traversée murale circulaire Ø 150 mm 906420
avec clapet anti-retour thermique
- Clapet anti-retour Ø 150 mm 906432

Accessoires pour conduit d'évacuation plat

- Conduit d'évacuation flexible longueur 906408
750 mm
- Conduit d'évacuation plat longueur 906401
1000 mm dim. 89 x 222 x 1000 mm)
- Raccord conduit d'évacuation plat 906402
(dim. 94 x 227 x 80 mm)
- Coude horizontal (dim. 94 x 227 x 290 mm) 906403
- Coude vertical (dim. 94 x 175 x 227 mm) 906404

- Coude 15° (dim. 94 x 227 x 138 mm) 906418
- Adaptateur d'angle 906405
(dim. 94 x 227 x 205 mm)
- Adaptateur double Ø 150 mm 906406
(dim. 94 x 227 x 190 mm)
- Traversée murale tubage plate 906425
89 x 222 mm avec clapet anti-retour
thermique
- Grille à jalousies Inox avec clapet 906407
anti-retour (dim. 290 x 160 mm)

Accessoires en général

- Collier de serrage gamme de réglage 906291
Ø 60-215 mm
- Ruban adhésif aluminium de 50 m 906292
- Nettoyant acier inoxydable : 906060
produit d'entretien pour acier inoxydable

InTouch

La fonction InTouch permet de commander la hotte Novy à partir de la table de cuisson à induction Novy InTouch. Ce plafonnier est compatible avec les tables de cuisson induction Novy In Touch.

Rendez-vous sur notre site web pour découvrir les différents modèles de table de cuisson à induction avec InTouch.

Commutateur de fenêtre

Cette hotte d'aspiration est équipée d'un raccord pour un interrupteur de contact de fenêtre. Si la hotte d'aspiration doit fonctionner simultanément avec un chauffage extrayant l'air de la pièce, et si l'alimentation nécessaire en air frais doit se faire par le biais d'une fenêtre ouverte, il sera possible de raccorder la hotte d'aspiration à l'interrupteur de contact de la fenêtre (non inclus dans la livraison).

Cet interrupteur empêche la hotte d'aspiration de fonctionner quand la fenêtre n'est pas ouverte ; le ventilateur ne pourra pas s'enclencher quand la fenêtre est fermée. Un kit de câbles pour le contact de fenêtre (numéro de référence 990033) est disponible comme accessoire. Le kit de câbles permet de relier la commande de la hotte d'aspiration avec l'extérieur de la hotte. Ensuite, il sera possible de raccorder l'interrupteur de contact de la fenêtre (installation par le client final).

Vous trouverez plus d'informations sur les produits, accessoires et services Novy sur Internet: www.novy.com.

3. INSTALLATION



Le plafonnier peut être encastré dans des plaques ayant une épaisseur de 18 - 35 mm. Ne montez pas le plafonnier directement dans des placoplâtres, prévoyez toujours un renforcement pour le serrage des brides de fixation. Prévoyez une prise de courant à proximité du plafonnier pour que le plafonnier puisse être mis à tout moment hors tension.



Compte tenu du poids important de la hotte, il convient de s'assurer que le plafond possède une capacité de charge suffisante.



La hauteur de montage recommandée avec une table de cuisson électrique ou céramique est de 600 mm minimum et 1600mm maximum.

La hauteur de montage avec une table de cuisson au gaz ou à induction est de 650 mm minimum et 1600 mm maximum.

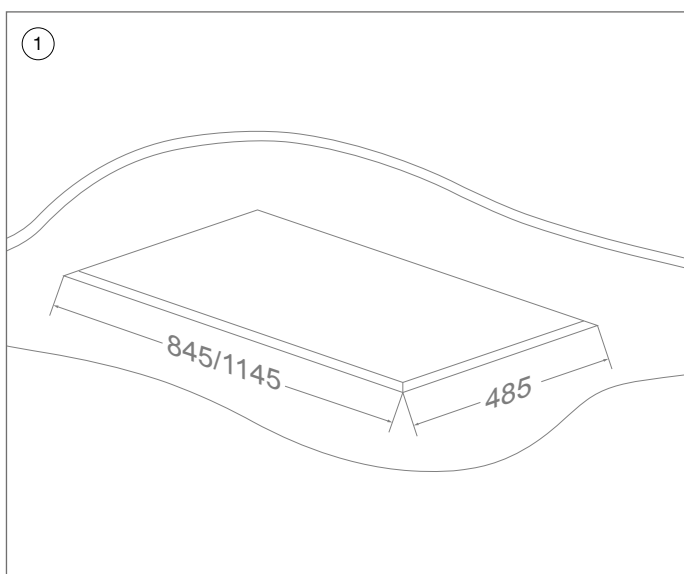
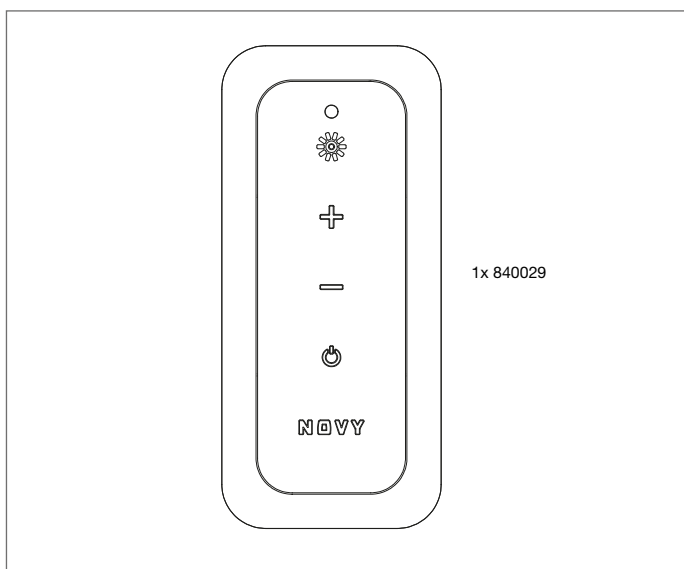

- ① Dimensions de la découpe d'encastrement:
Type 6830 / 6831 – Découpe 845mm x 485 mm.
Type 6840 / 6841 – Découpe 1145mm x 485 mm.

- Pour l'installation de la hotte, il convient de faire une découpe d'encastrement dans la plaque de montage. Il est recommandé d'étanchéifier l'ouverture de la découpe.
- La hotte aspirante doit être montée avec la commande sur le côté droit de l'utilisateur, de sorte que la plaque inférieure s'ouvre loin de vous et que le filtre puisse être facilement retiré de la hotte aspirante.

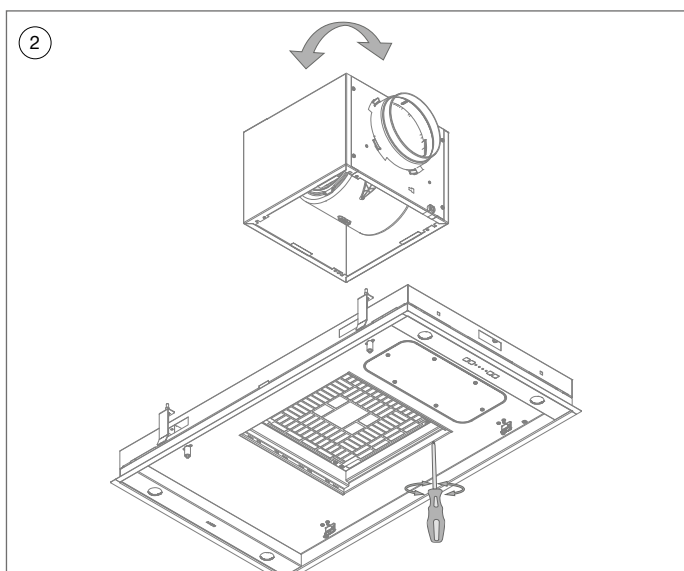

- ② La hotte aspirante doit être montée avec la commande sur le côté droit de l'utilisateur, de sorte que la plaque inférieure s'ouvre loin de vous et que le filtre puisse être facilement retiré de la hotte aspirante.

Par défaut, l'ouverture d'évacuation du moteur se trouve à droite.

Positionnement de la sortie d'air (si souhaitable).

Sortie latérale:

- Ouvrez le carter et ôtez le filtre à graisses du plafonnier.
- Détachez le câble électrique qui relie le moteur au plafonnier.
- Dévissez les 4 vis près de la grille de protection.
- Mettez le moteur dans la position désirée et remettez les 4 vis en place.

3.1 Installation avec ouverture d'évacuation vers la DROITE

3.2 Installation avec ouverture d'évacuation vers la GAUCHE/L'AVANT/L'ARRIÈRE

3.3 Installation avec ouverture d'évacuation vers le HAUT

3.4 Installation avec moteur à distance en combinaison avec le kit 800997

3.5 Démontage de l'unité du plafonnier

Voyez les pages suivantes

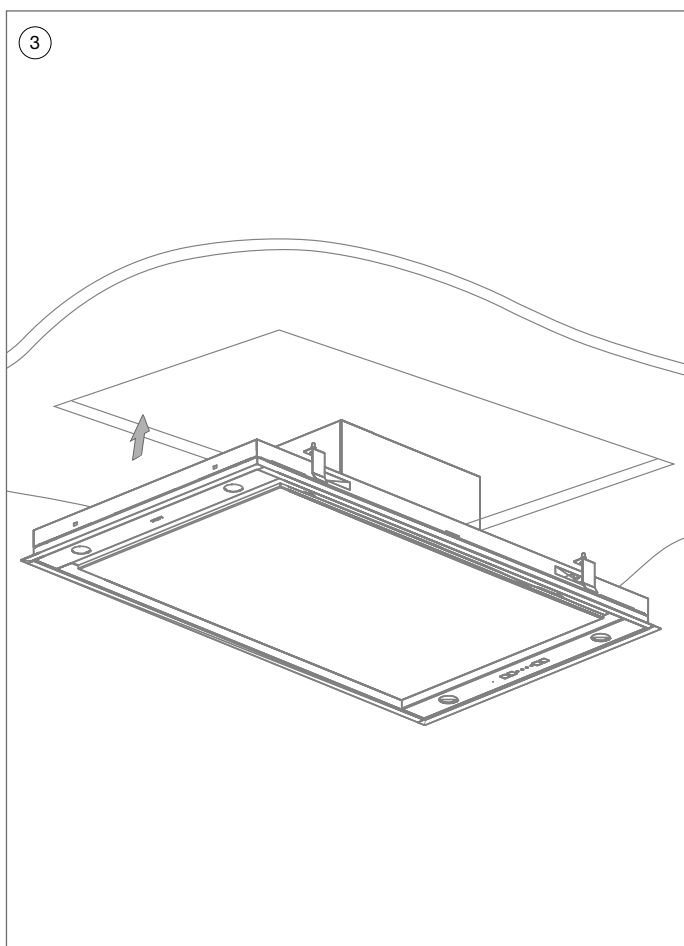

3.1 Installation avec ouverture d'évacuation vers la DROITE

- ③ Raccordez le conduit d'évacuation sur une buse de raccordement de le moteur en utilisant du ruban d'aluminium ou un collier de serrage. Si vous utilisez un tube rigide, placez d'abord un bourrelet sur le bord de la bouche de soufflage du moteur.



Faites en sorte que le conduit d'évacuation soit suffisamment long pour qu'il puisse être remis en place après le démontage.

- Insérez la fiche dans la prise murale.
- Poussez le plafonnier par les côtés vers le haut dans la découpe d'encastrement jusqu'à entendre un clic.



N'appuyez pas sur la plaque inférieure !

- Le plafonnier est désormais maintenu.

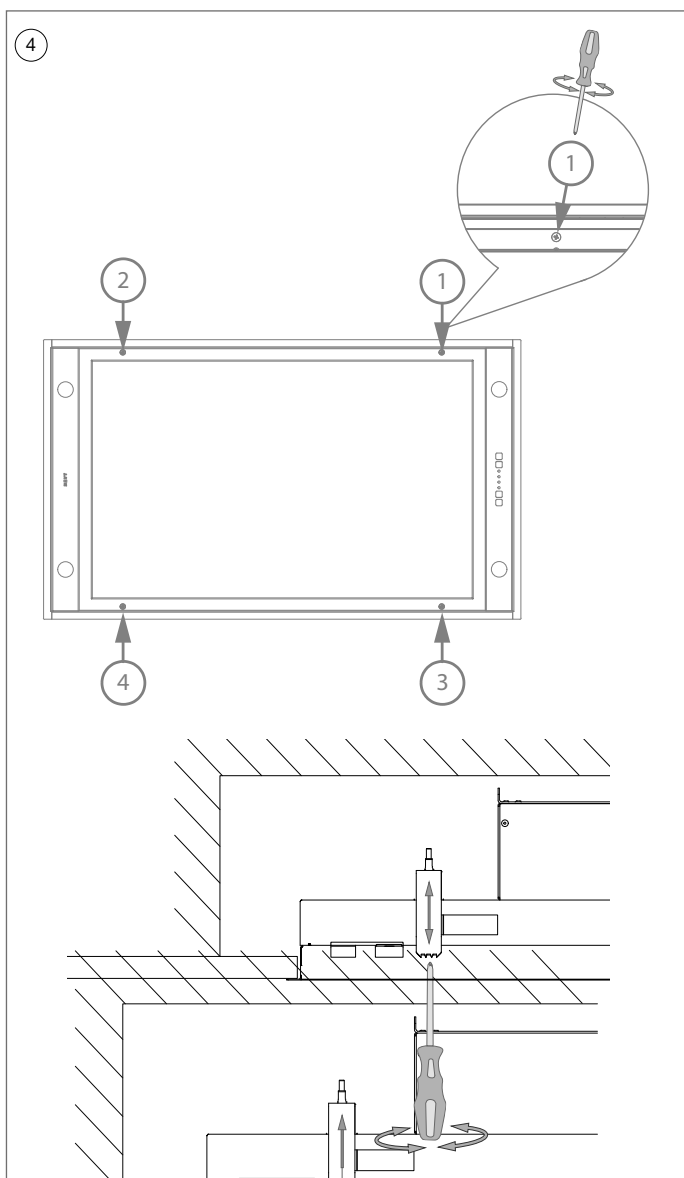

- ④ Vissez les 4 vis de serrage à la main afin de fixer définitivement le plafonnier (attention ! Ne serrez pas trop fort dans les placoplâtres). Le plafonnier est désormais opérationnel.

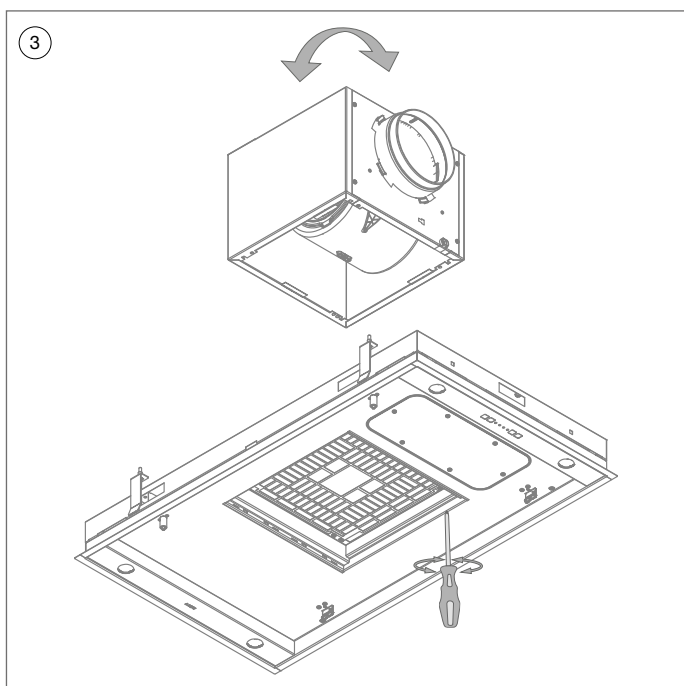

3.2 Installation avec ouverture d'évacuation vers la GAUCHE/L'AVANT/L'ARRIÈRE

- 3
- Ouvrez la plaque inférieure et retirez le filtre à graisses.
 - Dévissez les vis qui se trouvent à côté de la grille de protection. Le bloc moteur est maintenant déconnecté de la hotte aspirante.
 - Tournez le bloc moteur jusqu'à ce que l'ouverture d'évacuation soit à gauche et revissez-le à l'aide des vis.
 - Placez le filtre à graisses dans la hotte aspirante et fermez la plaque inférieure.

Raccordez le conduit d'évacuation sur une buse de raccordement de le moteur en utilisant du ruban d'aluminium ou un collier de serrage.

Si vous utilisez un tube rigide, placez d'abord un bouchon sur le bord de la bouche de soufflage du moteur.



Faites en sorte que le conduit d'évacuation soit suffisamment long pour qu'il puisse être remis en place après le démontage.

- Insérez la fiche dans la prise murale.
- Poussez le plafonnier par les côtés vers le haut dans la découpe d'encastrement jusqu'à entendre un clic.



N'appuyez pas sur la plaque inférieure !

- Le plafonnier est désormais maintenu.

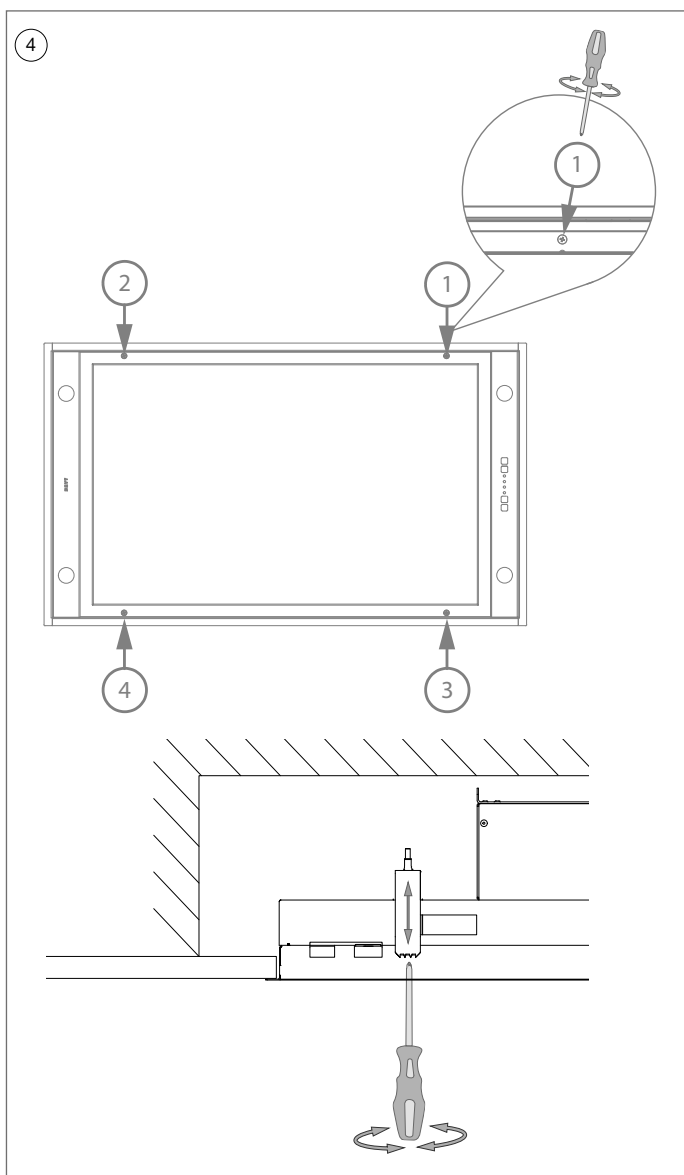

- ④ Vissez les 4 vis de serrage à la main afin de fixer définitivement le plafonnier (attention ! Ne serrez pas trop fort dans les placoplâtres). Le plafonnier est désormais opérationnel.

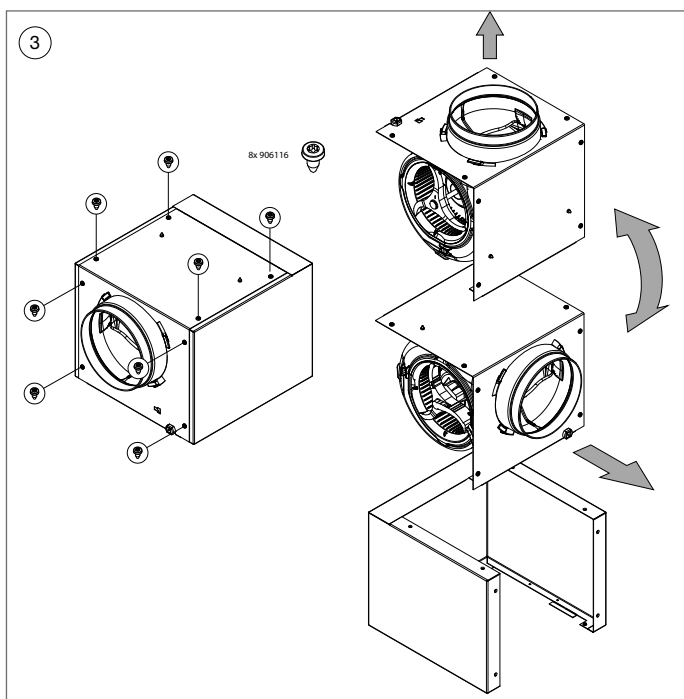

3.3 Installation avec ouverture d'évacuation vers le HAUT

- 3
- Desserrez les vis qui se trouvent sur le capot du moteur (8x).
 - Faites tourner le capot du moteur d'un quart de tour et remettez le capot dans le carter du moteur. Revissez le capot à l'aide des 8 vis.

Raccordez le conduit d'évacuation sur une buse de raccordement de le moteur en utilisant du ruban d'aluminium ou un collier de serrage.

Si vous utilisez un tube rigide, placez d'abord un bouchon sur le bord de la bouche de soufflage du moteur.



Faites en sorte que le conduit d'évacuation soit suffisamment long pour qu'il puisse être remis en place après le démontage.

- Insérez la fiche dans la prise murale.
- Poussez le plafonnier par les côtés vers le haut dans la découpe d'encastrement jusqu'à entendre un clic.



N'appuyez pas sur la plaque inférieure !

- Le plafonnier est désormais maintenu.

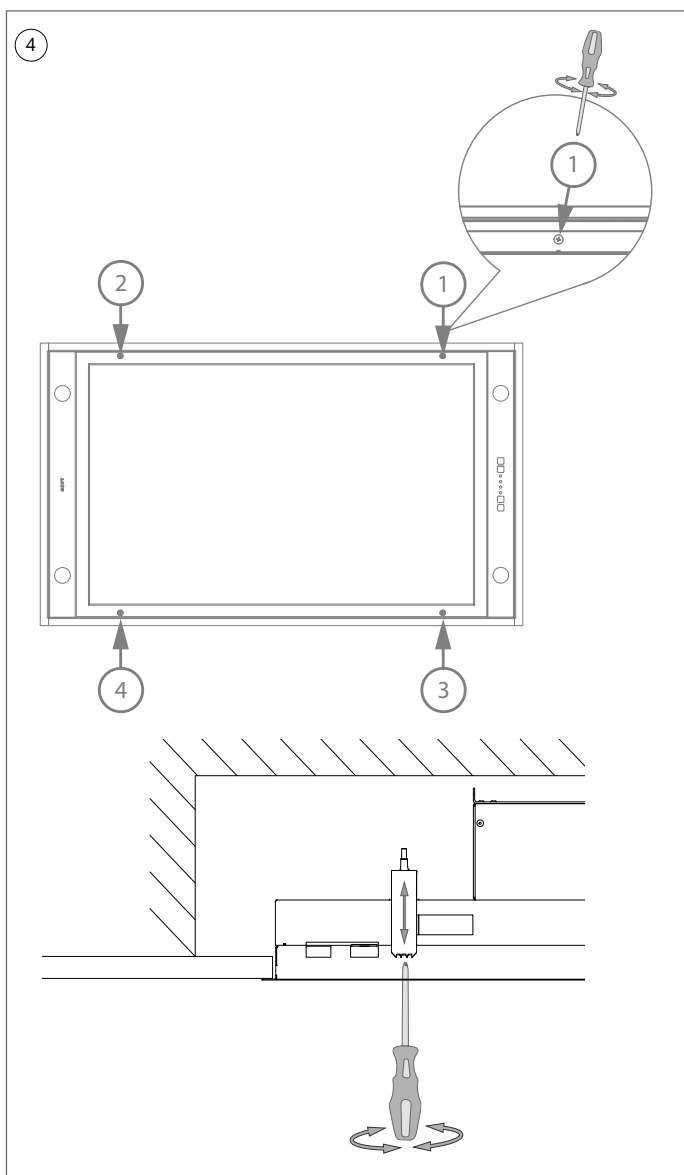

- ④ Vissez les 4 vis de serrage à la main afin de fixer définitivement le plafonnier (attention ! Ne serrez pas trop fort dans les placoplâtres). Le plafonnier est désormais opérationnel.

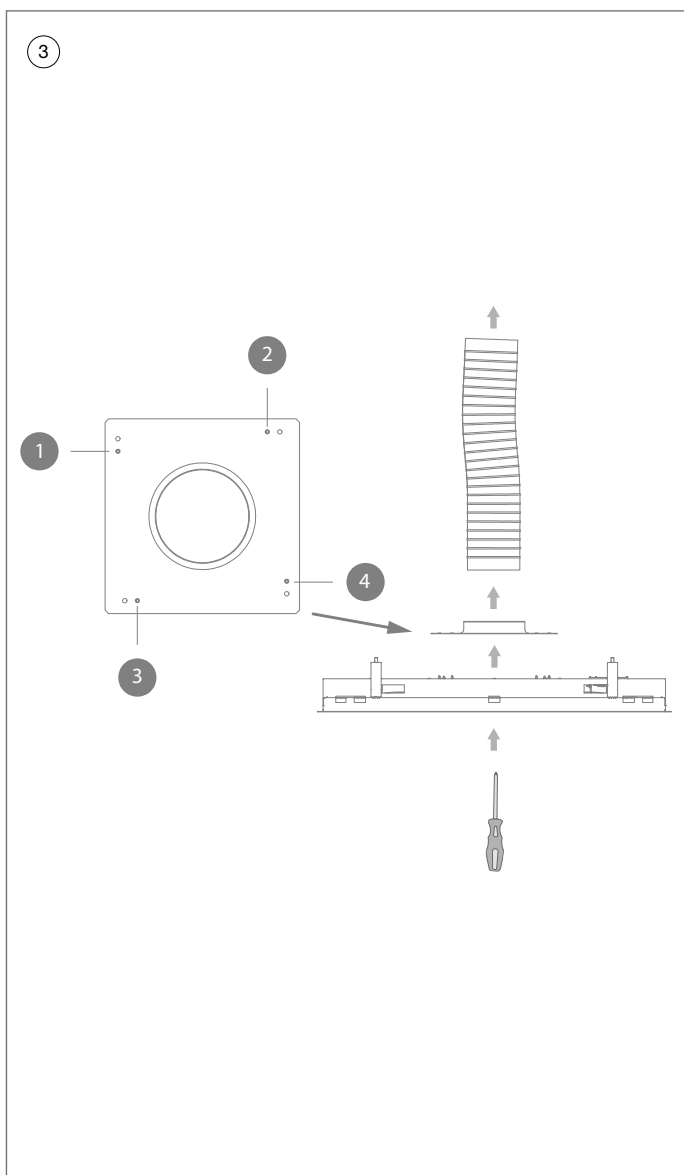

3.4 Installation avec moteur à distance en combinaison avec le kit 800997



Cette installation n'est possible qu'avec le kit optionnel pour moteur à distance : 800997.

Ce kit est un accessoire optionnel et peut être acheté auprès de votre revendeur spécialisé.

Vous pouvez retrouver votre revendeur sur notre site web : www.novy.com.

- ③ Pour désolidariser le bloc-moteur du plafonnier, ôtez les 4 vis de fixation (voir ②) ; réutilisez ces vis pour refixer la platine (6830828) sur le plafonnier. Vous pouvez détacher les connecteurs situés sur le bloc-moteur.

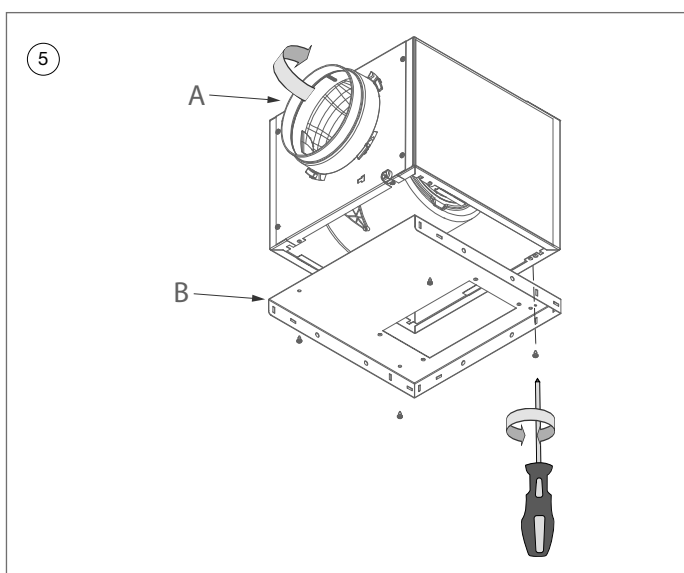
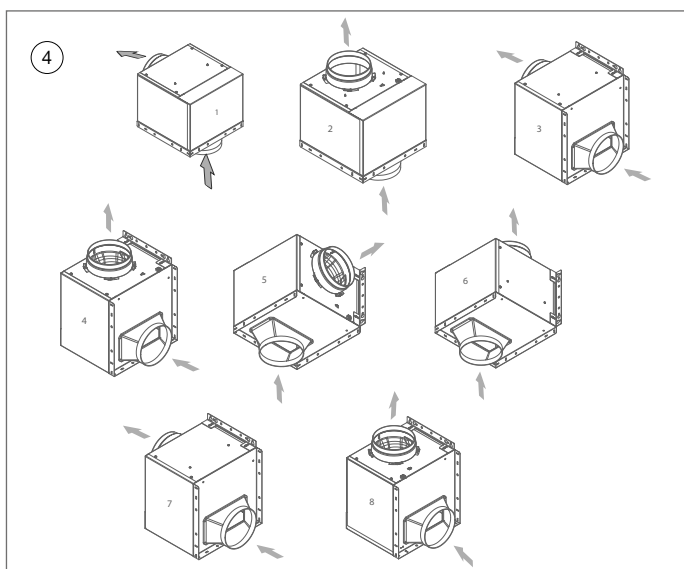

④ Types d'installation possibles du bloc-moteur.

⑤ A Déterminez l'endroit et la position de suspension du bloc-moteur. Vous pouvez, si besoin, modifier le sens de la sortie d'air du moteur. L'admission et l'évacuation peuvent être réalisées sous un angle de 90° ou l'une en face de l'autre.

B Vissez la platine (6830829) à l'entrée du moteur à l'aide des vis (4 x 906116).

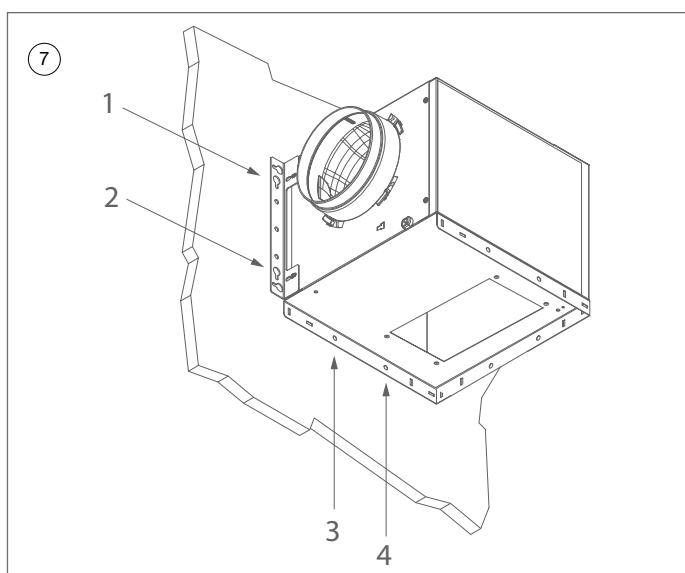
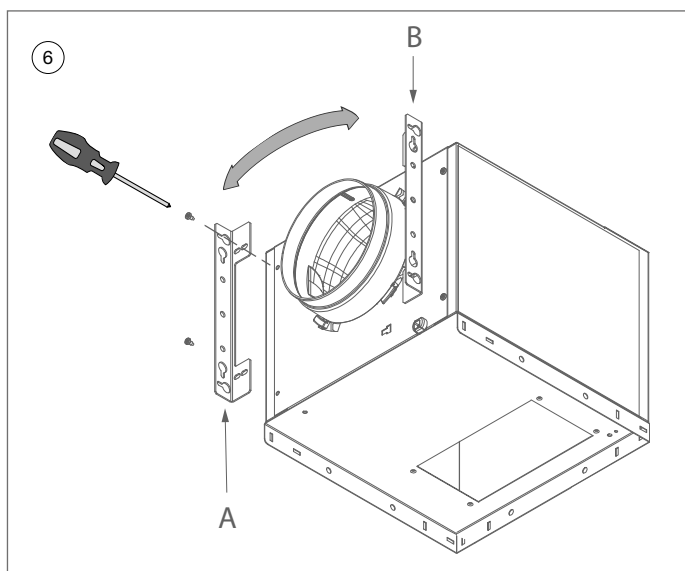

- ⑥ Pour fixer l'étrier de suspension (830822) sur le bloc-moteur, procédez d'abord en dévissant les vis prévues du boîtier du moteur. Puis, placez l'étrier sur le bloc-moteur puis revissez ce dernier avec les mêmes vis. Vous pouvez choisir la position A ou B.

- ⑦ Pour fixer le bloc-moteur au mur, marquez d'abord les 4 trous de perçage.

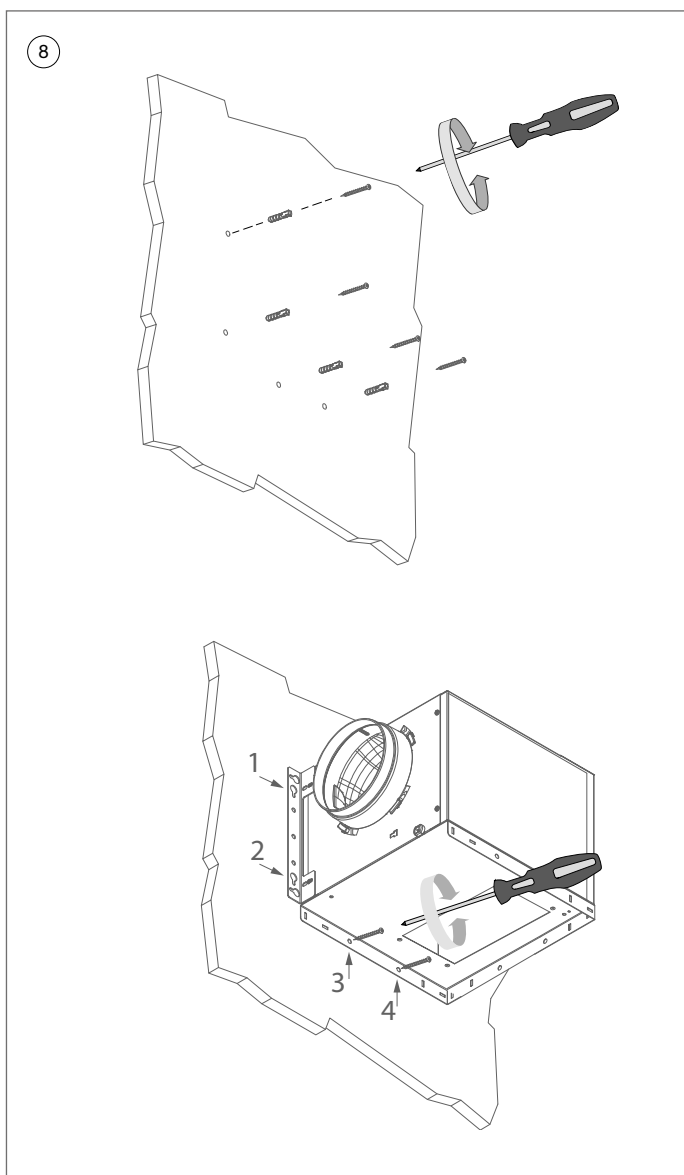

- 8 **Montage sur un mur en pierre**
- Utilisez les vis 906143 et les chevilles 906055.
- Percez les 4 points marqués et insérez-y les chevilles.
 - Vissez partiellement 2 vis aux positions 1 et 2.
 - Suspendez le bloc-moteur à ces 2 vis. Serrez ensuite les vis.
 - Serrez également les vis aux positions 3 et 4.

Montage dans une cloison en bois

Utilisez les vis 906192.

- Vissez partiellement 2 vis aux positions 1 et 2.
- Suspendez le bloc-moteur à ces 2 vis. Serrez ensuite les vis.
- Serrez également les vis aux positions 3 et 4.

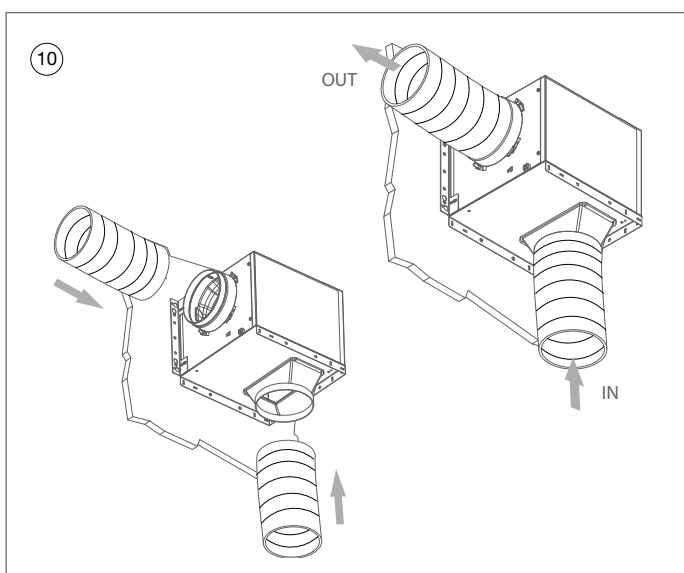
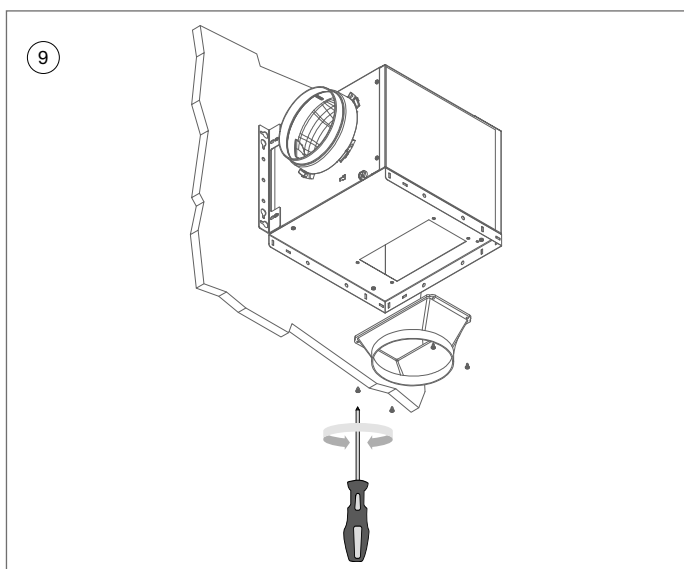

- 9 Fixez la busette de sortie (864006) sur la platine à l'aide de 4 vis (906116).
- 10 Fixez les tubages d'entrée et sortie moteur à l'aide d'un collier de serrage. Fixez la fiche du câble provenant du plafonnier à la fiche située sur le bloc-moteur.

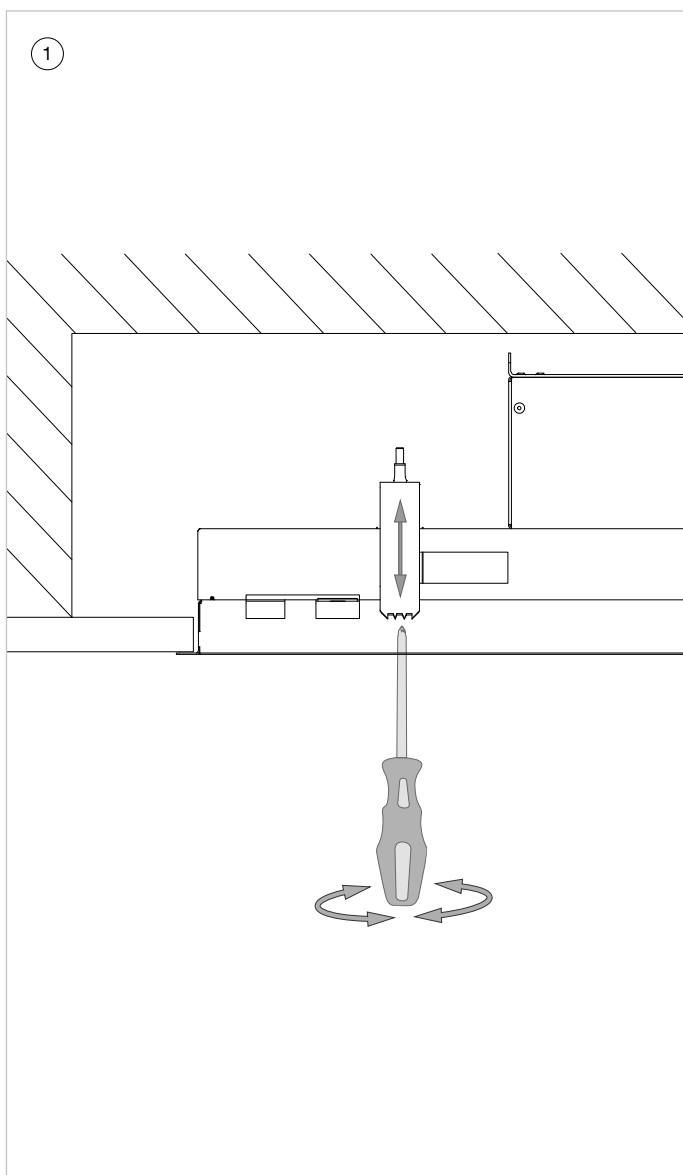

3.5 Démontage de l'unité du plafonnier

- ① Avant le démontage, protégez la plaque de cuisson avec, par exemple, du carton ou un chiffon au cas où une vis ou une pince tomberait.



N'effectuez les actions suivantes que lorsque l'alimentation électrique est coupée au niveau de la prise murale.

Pour démonter le plafonnier, dévissez totalement les 4 vis de serrage. Une fois celles-ci dévissées, l'unité de plafond s'abaisse.



Veillez noter que les pinces à ressort peuvent tomber une fois dévissées.

INHALT

1.	SICHERHEITS- UND MONTAGEVORSCHRIFTEN	45
2.	ZUBEHÖR	48
3.	MONTAGE	50
3.1	Installation mit Abluftöffnung RECHTS	53
3.2	Installation mit Abluftöffnung LINKS/VORNE/ HINTEN	55
3.3	Installation mit Abluftöffnung AUFWÄRTS	57
3.4	Installation mit separatem Motor in Kombination mit dem Satz 800997	59
3.5	Demontage der Deckeneinheit	64
4.	ABMESSUNGEN	86
	6830, 6831	86
	6840, 6841	87

1. SICHERHEITS- UND MONTAGEVORSCHRIFTEN



Dies ist die Montageanleitung für das auf der Vorderseite genannte Novy Gerät.

Lesen Sie die Sicherheitshinweise, die Montageanleitung und die Bedienungsanleitung vor der Installation und der Inbetriebnahme sorgfältig durch.

Die Sicherheitshinweise finden Sie in einer separaten Broschüre, die zum Lieferumfang Ihres Novy Gerätes gehört. Sie können diese Sicherheitshinweise auch auf unserer Website novy.com finden.

Beachten Sie die Sicherheitshinweise, die Montageanleitung und die Bedienungsanleitung, um Verletzungen und Beschädigung des Gerätes zu vermeiden.

Die Anleitung enthält einige Symbole, deren Bedeutung im Folgenden erläutert wird.

Symbol	Bedeutung	Aktion
	Anzeige	Erläuterung einer Anzeige auf dem Gerät.
	Info/ Warnhinweis	Dieses Symbol weist auf einen wichtigen Tipp oder eine gefährliche Situation hin.



Montagevorschriften für dieses Gerät

- Um eine optimale Absorption der Kochdämpfe zu gewährleisten, muss der Dunstabzug mindestens so breit wie das Kochfeld sein. Stellen Sie sicher, dass das Gerät mittig über dem Kochfeld montiert wird.
- Für eine optimale Leistung darf das Kochfeld nicht größer sein als die Dunstabzugshaube oder die Konstruktion, in der das Gerät installiert ist.
- Zur einfacheren Montage des Gerätes wird empfohlen, diese mit mindestens zwei Personen durchzuführen.



Abluft oder Umluft

Vor der Montage muss entschieden werden, ob das Gerät an einen Abluftkanal angeschlossen wird oder die Dunstabzugshaube im Umluftbetrieb genutzt wird. Wenn Sie sich für die Umluftlösung entscheiden, finden Sie das Umluftkit im Zubehör dieser Montageanleitung.



Installation des Abluftkanals

Für eine optimale Funktion der Dunstabzugshaube im Abluftbetrieb ist es wichtig, dass bei der Installation die folgenden Punkte beachtet werden:

- Der Auslass des Motors hat einen Durchmesser von 150 mm. Es wird empfohlen, einen Abluftkanal mit einem Durchmesser von 150 mm daran anzuschließen.
- Damit der Dunstabzug effizient und leise funktioniert, sollte der angeschlossene Abluftkanal so kurz und gerade wie möglich sein. Jede Biegung des Kanals wirkt sich negativ auf die Leistung aus.
- Verwenden Sie glatte, nicht brennbare Rohre, deren Innendurchmesser dem Außendurchmesser des Anschlussstutzens der Dunstabzugshaube entspricht.
- Nutzen Sie flache Kanäle mit abgerundeten Ecken und Luftleitern in den Kurven. Diese Abluftkanäle sind bei Novy erhältlich.
- Verringern Sie nicht den Durchmesser des Abluftkanals. Das verringert die Leistung des Dunstabzugs und lässt den Lärmpegel ansteigen.
- Vermeiden Sie rechtwinklige Abluftführungen. Nutzen Sie abgerundete Elemente, damit die Luftströmung möglichst wenig behindert wird.
- Die Verwendung flexibler Abluftschläuche sollte auf ein Minimum begrenzt werden. Sie sollten ausschließlich für kleine Überbrückungen verwendet werden, beispielsweise um den Ausblaß-Stutzen und einen Abluftkanal zu verbinden. Ziehen Sie jeden flexiblen Kanal so straff wie es geht und schneiden Sie ihn auf die passende Länge zu.
- Stellen Sie sicher, dass der flexible Abluftschlauch nicht zusammengedrückt wird und dass er Knicke aufweist.
- Benutzen Sie eine Schlauchklemme oder ein Aluminium-Klebeband um luftdichte Verbindungen herzustellen.
- Horizontale Abluftleitungen montieren Sie mit leichtem Gefälle, damit kein Kondenswasser in das Gerät zurückfließt.
- Wenn der Abluftkanal durch kühle Räume läuft, kann sich aufgrund von Temperaturunterschieden Kondenswasser bilden. Deswegen muss der Abluftkanal isoliert werden.
- Endet die Abluftleitung in einer zweischaligen Außenwand ist darauf zu achten, dass der Abluftkanal den Zwischenraum vollständig überbrückt und nach außen hin etwas abfällt.
- Wird die Abluftleitung durch eine Außenwand ins Freie geführt, nutzen Sie zum Abschluss das Außenwandgitter.

- Verwenden Sie bei einer Ableitung über das Dach eine doppelwandige Dachdurchführung mit ausreichendem Durchlass.
- Bei kurzen Abluftkanälen empfiehlt sich der Einbau einer Rückschlagklappe, um Windeinfall zu verhindern.
- Das Gerät darf nicht an einen Abgaskanal oder einen Kamin angeschlossen werden, der zur Belüftung von Räumen mit offenen Feuerstellen dient.
- Im Abluftbetrieb muss die Zufuhr von Frischluft gewährleistet sein. Dies geschieht durch das Öffnen einer Fensters, einer Außentür oder durch die Montage eines Zuluftgitters.
- Wenn Sie das Gerät mit einem internen oder externen Motor mit Abzug ins Freie verwenden, muss der Raum, in dem das Gerät installiert / aufgestellt wurde, über eine ausreichende Luftzufuhr verfügen, damit Frischluft einströmen kann.
- Bei einem Gerät mit Umluft muss in dem Raum, in dem das Gerät installiert / aufgestellt wurde, eine Mindestbelüftung gegeben sein. Die Belüftung kann über die allgemeine Belüftung oder ein geöffnetes Fenster oder eine geöffnete Tür erfolgen.

2. ZUBEHÖR

Umluftbetrieb

Wenn Sie sich für die Umluftlösung entscheiden, benötigen Sie eine Novy Umluftbox mit Umluftfilter, die es in verschiedenen Abmessungen und Ausführungen gibt, beispielsweise Typ 841400 / 842400 / 843400 oder Typ 7931400 / 7932400 / 7933400.

Externe Installation der Motoreinheit

Bei der Pureline lässt sich die Motoreinheit mit einem zusätzlichen Installationskit problemlos extern in einem Innenraum installieren. Das sorgt für absolute Stille in der Küche. Bei externer Montage der Motoreinheit hängt der Geräuschpegel von der Installation ab. Das Kit enthält Montagematerialien und ein Verlängerungskabel von 5 m (800997).

Adapter zum Anschließen eines Flachkanals

Mit dem Adapter wird der Motor separat montiert und Sie können direkt einen flachen Abluftkanal an die Deckeneinheit anschließen. Der Vorteil ist die niedrige Einbauhöhe (6830053). Immer in Kombination mit dem Kit verwenden, um den Motor extern in einem Innenraum zu installieren (800997).

Verwenden Sie das flache Abluftanschlussstück (906417), um die flache Abluftleitung mit dem Auslass des Adapters zu verbinden.

Verlängerungskabel

Wenn die Motoreinheit abgesetzt montiert wird, wird eventuell ein längeres Kabel zwischen der Deckeneinheit und dem Motor benötigt. Das Verlängerungskabel wird mit dem vorhandenen Kabel verbunden. Das Verlängerungskabel hat eine Länge von 5 Metern (7000094).

Zubehör runder Abluftkanal

- Runder Abluftkanal, Länge 1.000 mm, Ø 150 mm 906415
- Verbindungsstück Ø 150 mm 906417
- Bogen 90° Ø 150 mm 906416
- Aluminium-Außenmauergitter für Ø 150 mm 906178
- Mauerkasten für Rohr Ø 150 mm inklusive integriertem Wärmerückhaltesystem 906420
- Rückschlagventil Ø 150 mm 906432

Zubehör flacher Abluftkanal

- Flexibler Abluftkanal, Länge 750 mm 906408
- Abluftkanal, Länge 1.000 mm (89 x 222 x 1.000 mm) 906401

- Verbindungsstück (94 x 227 x 80 mm) 906402
- Horizontaler Bogen (94 x 227 x 290 mm) 906403
- Vertikaler Bogen (94 x 175 x 227 mm) 906404
- Bogen 15° (94 x 227 x 138 mm) 906418
- Winkeladapter (94 x 227 x 205 mm) 906405
- Übergangsstück auf Ø150 mm
(94 x 227 x 190 mm) 906406
- Mauerkasten für Flachkanal inklusive
integriertem Wärmerückhaltesystem 906425
- Inox Lamellengitter mit
Rückschlagventil (290 x 160 mm) 906407

Zubehör allgemein

- Schlauchklemme Einstellbereich
Ø 60-215 mm 906291
- Aluminium-Klebeband, Rolle à 50 m 906292
- Edelstahlreiniger: Pflegemittel zum
Reinigen von Edelstahl 906060

InTouch

InTouch bietet die Möglichkeit, die Novy Dunstabzugshaube mit einem Novy Induktions-Kochfeld

Die Deckeneinheit kann standardmäßig mit allen Novy InTouch Induktionskochfeldern kombiniert werden.

Auf der Website finden Sie verschiedene Induktions-Kochfelder mit InTouch.

Fensterschaltung

Diese Dunstabzugshaube ist mit einem Anschluss für einen Fensterkontaktschalter ausgestattet. Wenn die Dunstabzugshaube gleichzeitig mit einer raumluftabhängigen Feuerstelle (Ofen, Kamin etc.) betrieben wird und wenn die erforderliche Frischluftzufuhr nur durch ein geöffnetes Fenster erfolgen kann, muss ein Fensterkontaktschalter (nicht mitgeliefert) an die Dunstabzugshaube angeschlossen werden. Dadurch wird sichergestellt, dass die Dunstabzugshaube nur eingeschaltet werden kann, wenn das Fenster geöffnet ist. Bei geschlossenem Fenster ist ein Betrieb nicht möglich. Der Fensterkontakt-Kabelsatz (Artikelnummer 990033) ist als Zubehör erhältlich. Mit dem Kabelsatz ist es möglich, eine Verbindung von der Steuerung der Dunstabzugshaube zur Außenseite der Haube herzustellen. Anschließend kann ein Fensterkontaktschalter angeschlossen werden (nicht mitgeliefert).

Weitere Informationen zu Novy Produkten und dem Zubehör finden Sie im Internet unter: www.novy.com.

3. MONTAGE



Die Deckeneinheit kann in Platten mit einer Dicke von 18 bis 35 mm angebracht werden. Montieren Sie nicht direkt in Gipskartonplatten, sondern verwenden Sie stets eine Verstärkung zum Anbringen der Montageklammern. Sorgen Sie für eine Steckdose in der Nähe der Deckeneinheit, damit diese jederzeit spannungslos gemacht werden kann.



Aufgrund des beträchtlichen Eigengewichts der Dunstabzugshaube muss die Decke eine ausreichende Tragfähigkeit aufweisen.



Die empfohlene Montagehöhe bei einem Elektro- oder Keramikkochfeld beträgt mindestens 600 mm und höchstens 1600 mm. Die empfohlene Montagehöhe bei einem Gas- oder Induktionskochfeld beträgt mindestens 650 mm und höchstens 1600 mm.

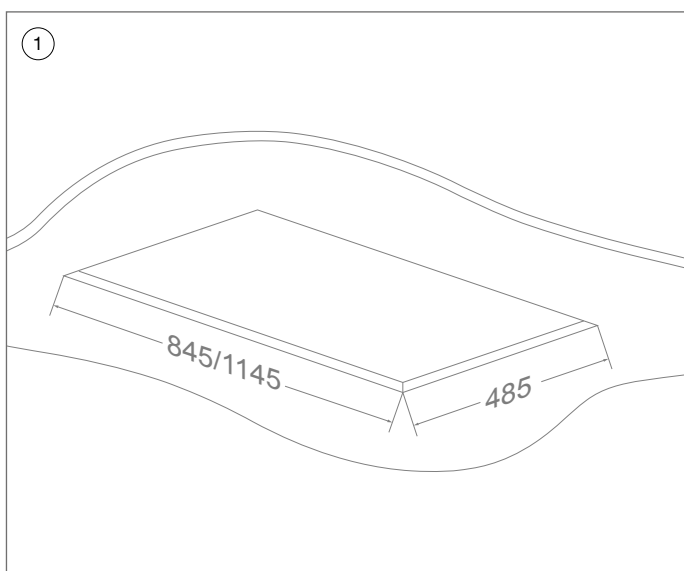
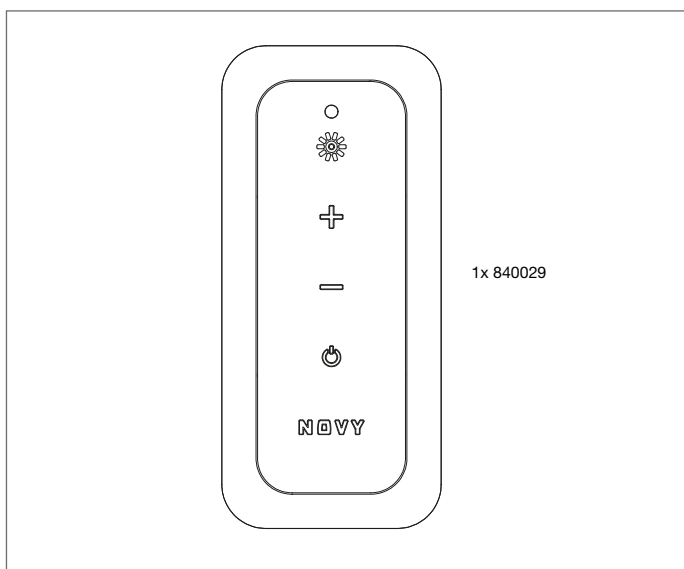

- ① Stellen Sie eine Ausschnitt her:
- Typ 6830/6831** – Ausschnitt 845 mm x 485 mm.
 - Typ 6840/6841** – Ausschnitt 1145 mm x 485 mm.
- Für die Installation der eingebauten Einheit muss ein Ausschnitt in der Montageplatte hergestellt werden. Es wird empfohlen, den Ausschnitt wasserdicht auszuführen.
 - Das eingebaute Gerät sollte mit den Bedienelementen an der rechten Seite montiert werden, so dass die Bodenplatte von Ihnen weg öffnet und Sie den Filter leicht aus der Abzugshaube entnehmen können.

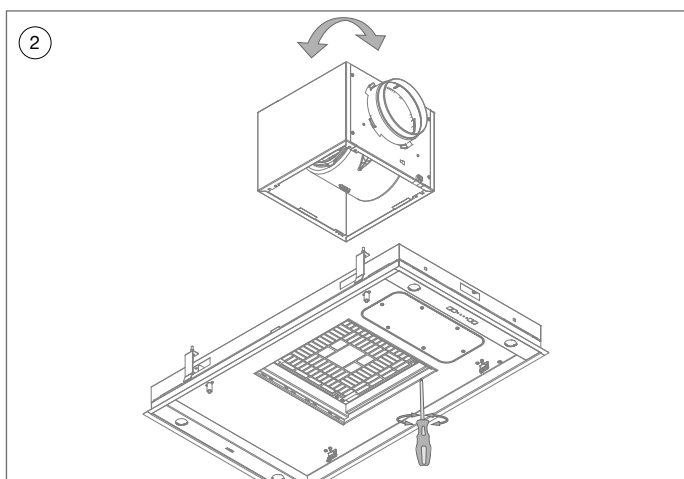

- ② Das eingebaute Gerät sollte mit den Bedienelementen an der rechten Seite montiert werden, so dass die Bodenplatte von Ihnen weg öffnet und Sie den Filter leicht aus der Abzugshaube entnehmen können.

Die Abluftöffnung des Motors befindet sich standardmäßig rechts.

Ausblasrichtung des Motors ändern (falls gewünscht).

Seitlich:

- Öffnen Sie die Unterseite und nehmen Sie die Filter aus der Deckeneinheit heraus.
- Lösen Sie das Kabel, das den Motor mit der Deckeneinheit verbindet.
- Lösen Sie die 4 Schrauben, die sich neben dem Abschirmgitter befinden.
- Drehen Sie den Motor mit dem Stutzen in die gewünschte Position und schrauben Sie den Motor mit den 4 Schrauben wieder fest.

3.1 Installation mit Abluftöffnung RECHTS

3.2 Installation mit Abluftöffnung LINKS/VORNE/HINTEN

3.3 Installation mit Abluftöffnung AUFWÄRTS

3.4 Installation mit separatem Motor in Kombination mit dem Satz 800997

3.5 Demontage der Deckeneinheit

Siehe nächste Seiten

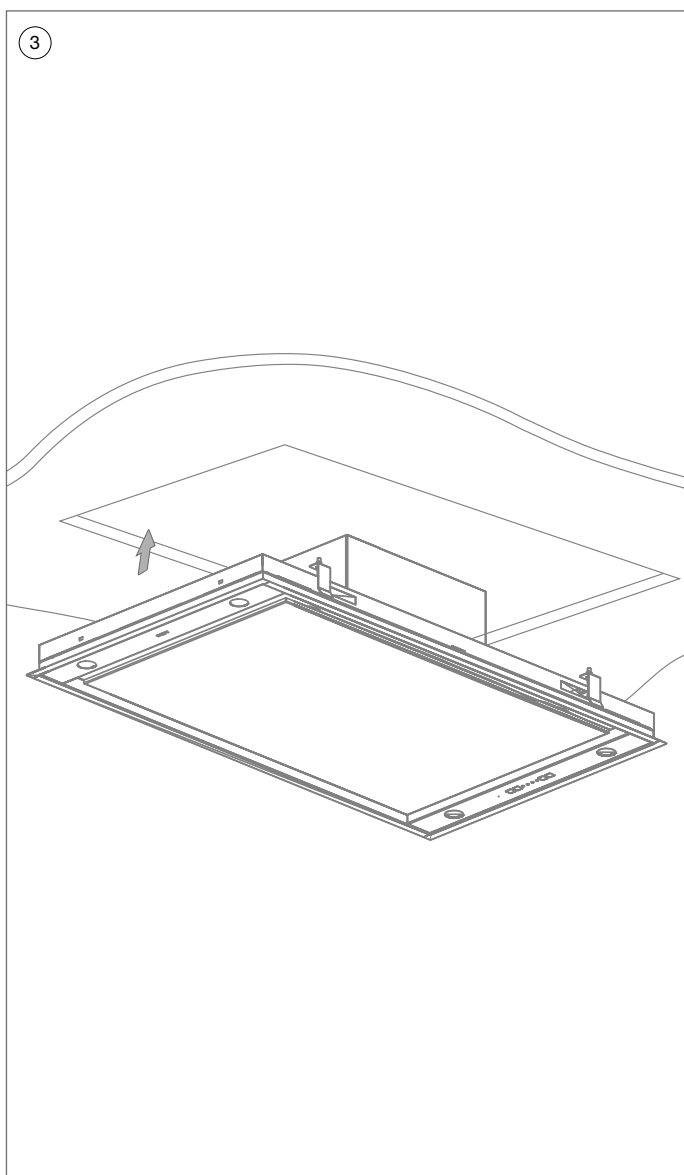

3.1 Installation mit Abluftöffnung RECHTS

- 3 Verbinden Sie den Abluftrohr an einen Anschlussstutzen von den Motor mit Aluminiumband oder einer Schlauchklemme.

Wenn Sie ein festes Rohr verwenden, legen Sie zuerst ein Dichtungsband auf den Rand des Anschlussstutzens des Motors.



Halten Sie die Abluftleitung so lang, dass diese nach dem Ausbau wieder angeschlossen werden kann.

- Stecken Sie den Stecker in die Steckdose.
- Drücken Sie die Deckeneinheit an den Rändern nach oben in den Ausschnitt, bis Sie vier Mal ein Klicken der Halteklammern hören.



Die Grundplatte nicht schieben!

- Die Deckeneinheit verbleibt nun aufgehängt an ihrem Platz.

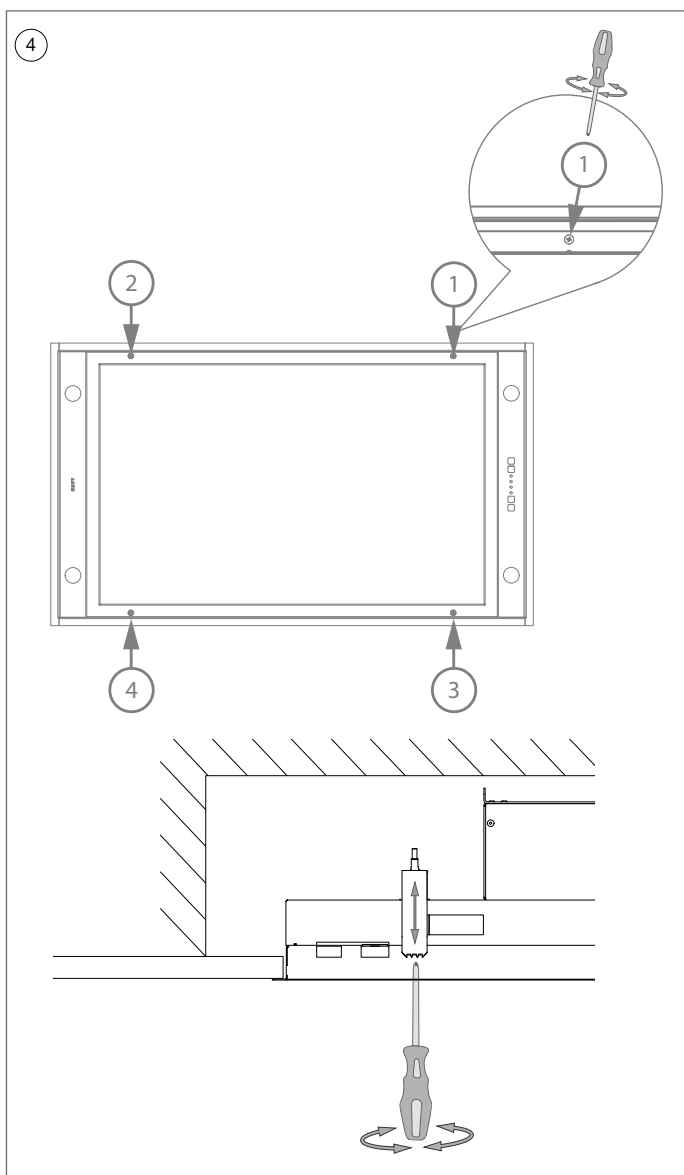

- 4 Drehen Sie die 4 Klemmschrauben von Hand fest, um die Deckeneinheit endgültig zu befestigen (Achtung: In Gipskartonplatten nicht zu stark anziehen). Sobald diese Klemmschrauben festgedreht sind, ist die Deckeneinheit einsatzbereit.

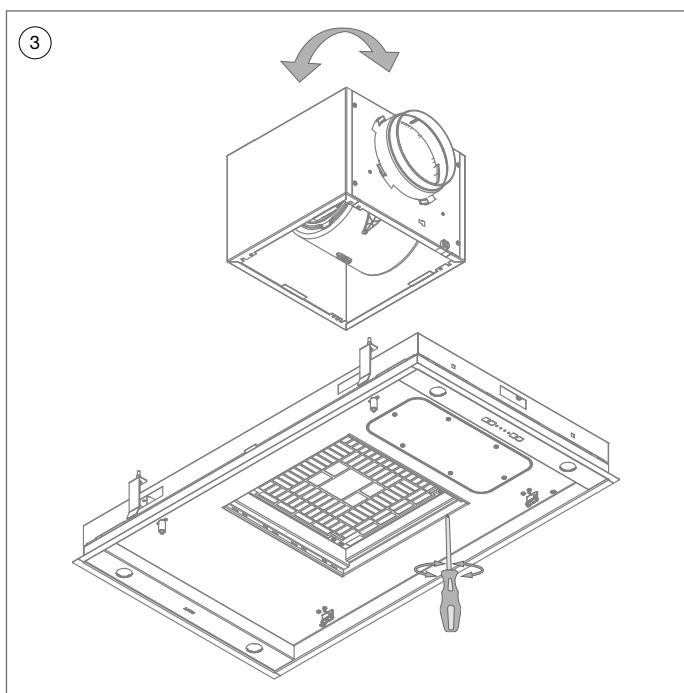

3.2 Installation mit Abluftöffnung LINKS/VORNE/HINTEN

- 3
- Öffnen Sie die Grundplatte und entfernen Sie den Fettfilter.
 - Lösen Sie die neben dem Schutzgitter befindlichen Schrauben. Die Motoreinheit ist jetzt von der Dunstabzugshaube getrennt.
 - Drehen Sie die Motoreinheit, bis die Abluftöffnung sich links befindet, und schrauben Sie die Motoreinheit wieder mit den Schrauben fest.
 - Platzieren Sie den Fettfilter in der Dunstabzugshaube und schließen Sie die Grundplatte.

Verbinden Sie den Abluftrohr an einen Anschlussstutzen von den Motor mit Aluminiumband oder einer Schlauchklemme.

Wenn Sie ein festes Rohr verwenden, legen Sie zuerst ein Dichtungsband auf den Rand des Anschlussstutzens des Motors.



Halten Sie die Abluftleitung so lang, dass diese nach dem Ausbau wieder angeschlossen werden kann.

- Stecken Sie den Stecker in die Steckdose.
- Drücken Sie die Deckeneinheit an den Rändern nach oben in den Ausschnitt, bis Sie vier Mal ein Klicken der Halteklammern hören.



Die Grundplatte nicht schieben!

- Die Deckeneinheit verbleibt nun aufgehängt an ihrem Platz.

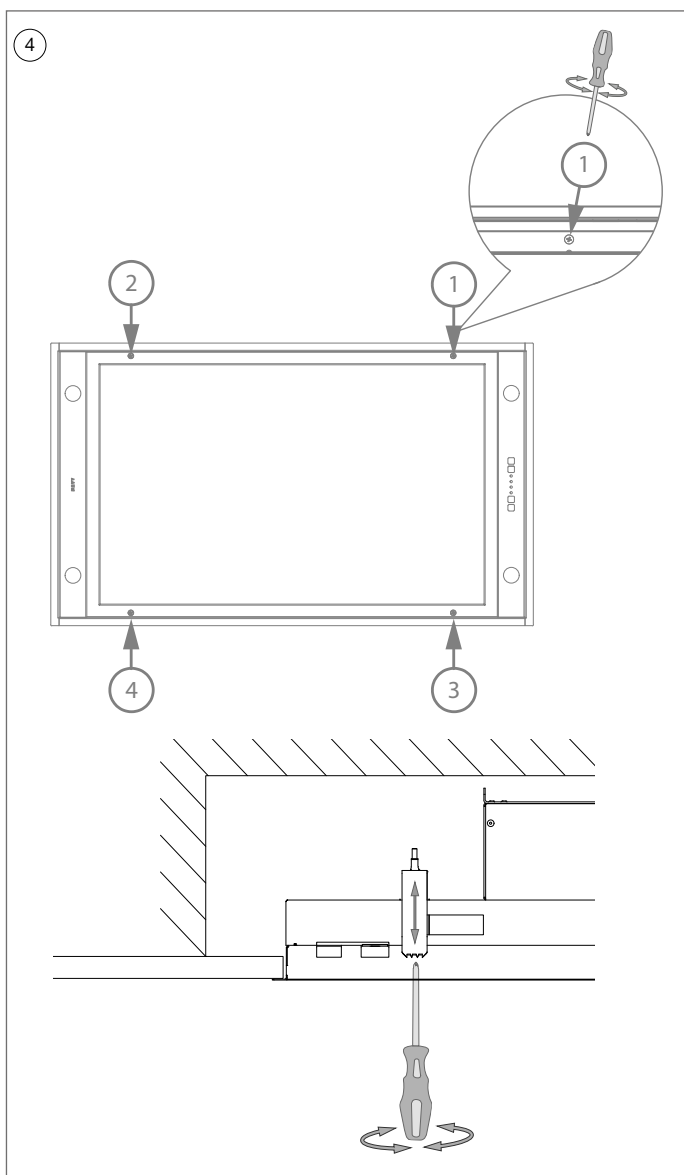

- ④ Drehen Sie die 4 Klemmschrauben von Hand fest, um die Deckeneinheit endgültig zu befestigen (Achtung: In Gipskartonplatten nicht zu stark anziehen). Sobald diese Klemmschrauben festgedreht sind, ist die Deckeneinheit einsatzbereit.

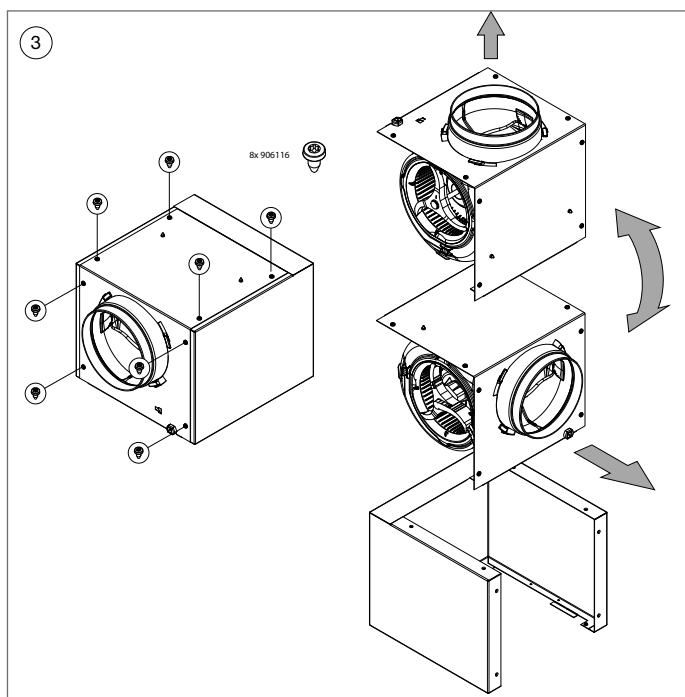

3.3 Installation mit Abluftöffnung AUFWÄRTS

- 3
- Lösen Sie die Schrauben auf der Motorabdeckung (8x).
 - Drehen Sie die Motorabdeckung eine Viertel-drehung und platzieren Sie die Motorabdeckung wieder im Motorgehäuse. Schrauben Sie es mit den 8 Schrauben wieder fest.

Verbinden Sie den Abluftrohr an einen Anschlussstutzen von den Motor mit Aluminiumband oder einer Schlauchklemme.

Wenn Sie ein festes Rohr verwenden, legen Sie zuerst ein Dichtungsband auf den Rand des Anschlussstutzens des Motors.



Halten Sie die Abluftleitung so lang, dass diese nach dem Ausbau wieder angeschlossen werden kann.

- Stecken Sie den Stecker in die Steckdose.
- Drücken Sie die Deckeneinheit an den Rändern nach oben in den Ausschnitt, bis Sie vier Mal ein Klicken der Halteklammern hören.



Die Grundplatte nicht schieben!

- Die Deckeneinheit verbleibt nun aufgehängt an ihrem Platz.

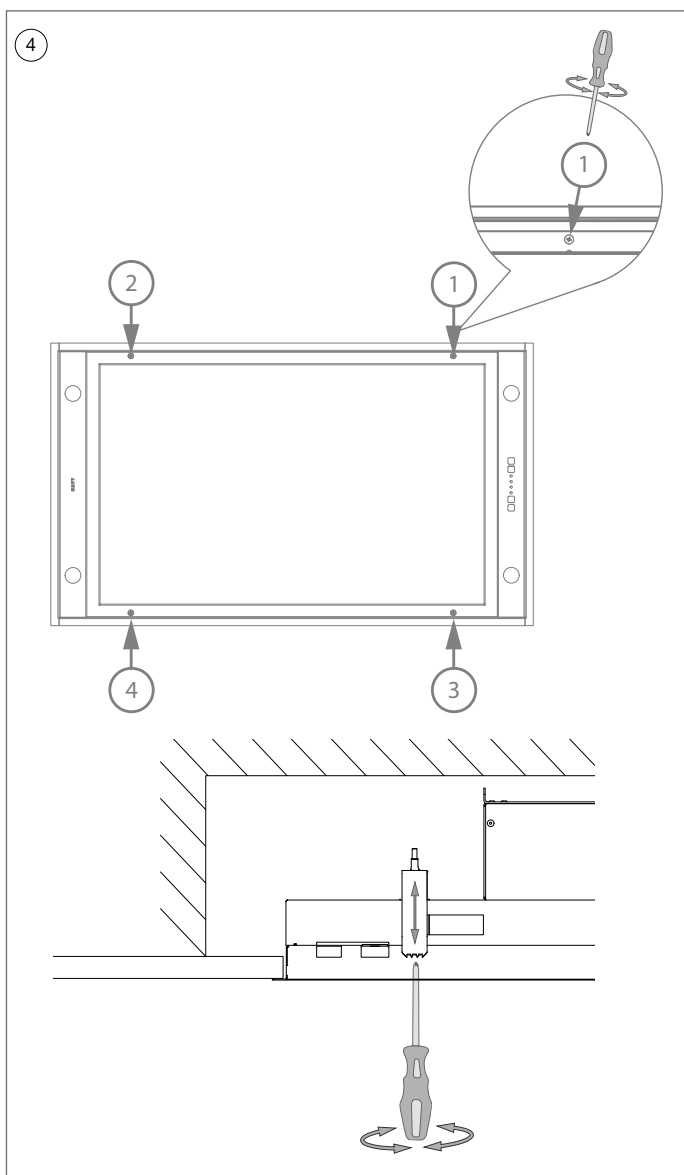

- ④ Drehen Sie die 4 Klemmschrauben von Hand fest, um die Deckeneinheit endgültig zu befestigen (Achtung: In Gipskartonplatten nicht zu stark anziehen). Sobald diese Klemmschrauben festgedreht sind, ist die Deckeneinheit einsatzbereit.

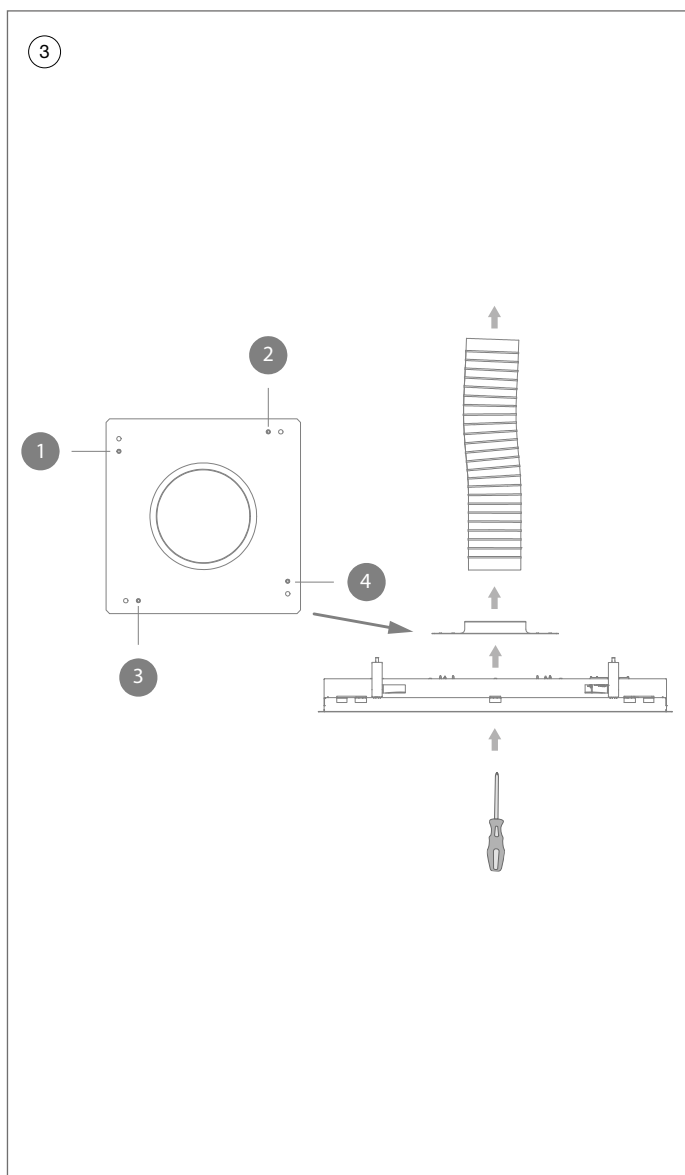

3.4 Installation mit separatem Motor in Kombination mit dem Satz 800997



Diese Installation ist nur mit dem optionalen Kit zum abnehmbaren Motor möglich: 800997.

Dieses Kit ist ein optionales Zubehör und kann über Ihren Fachhändler gekauft werden.

Sie können Ihren Händler auf unserer Website finden: www.novy.com.

- ③ Bauen Sie die Motoreinheit von der Deckeneinheit ab, indem Sie die 4 Befestigungsschrauben entfernen (siehe ②). Verwenden Sie diese Schrauben wieder, um den Rohradapter (6830828) an der Deckeneinheit zu montieren. Die Stecker an der Motoreinheit können Sie lösen.

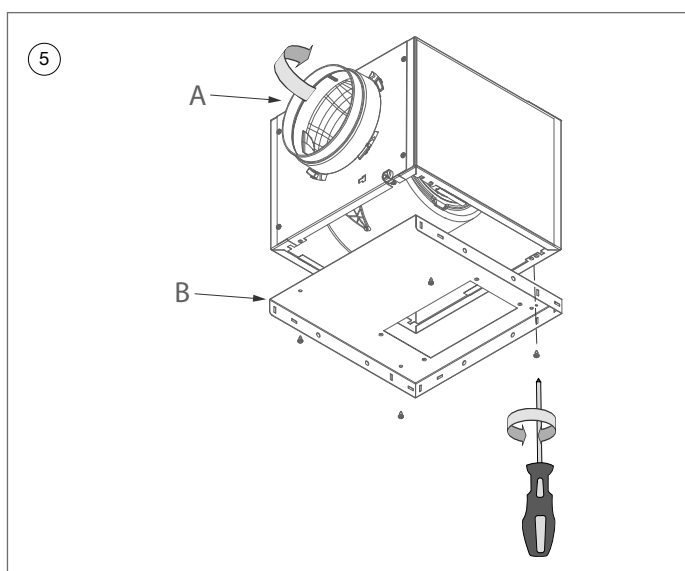
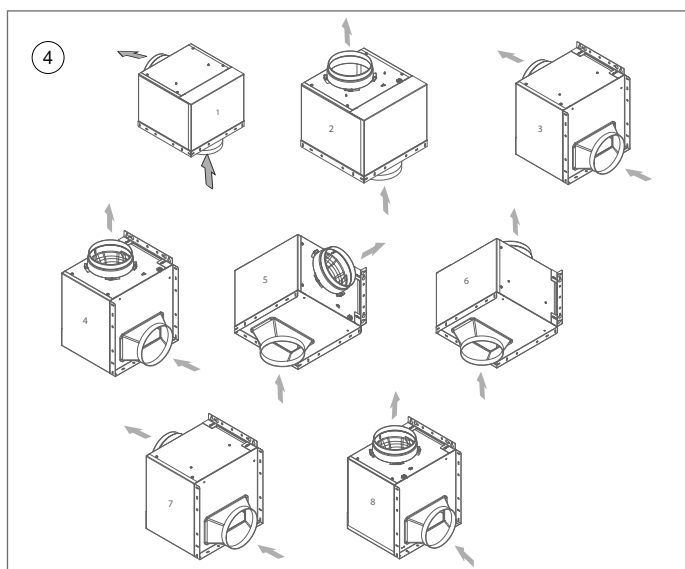

- 4 Dies sind die möglichen Positionen für die Motoreinheit.
- 5 A Legen Sie den Ort und die Aufhängenhöhe der Motoreinheit fest. Falls erforderlich, kann die Ausblasrichtung des Motors geändert werden. Zuleitung und Ableitung können in einem Winkel von 90° oder einander gegenüber vorgesehen werden.
- B Schrauben Sie den Rohradapter (6830829) mit den Schrauben (4x 906116) an die Unterseite des Motors.

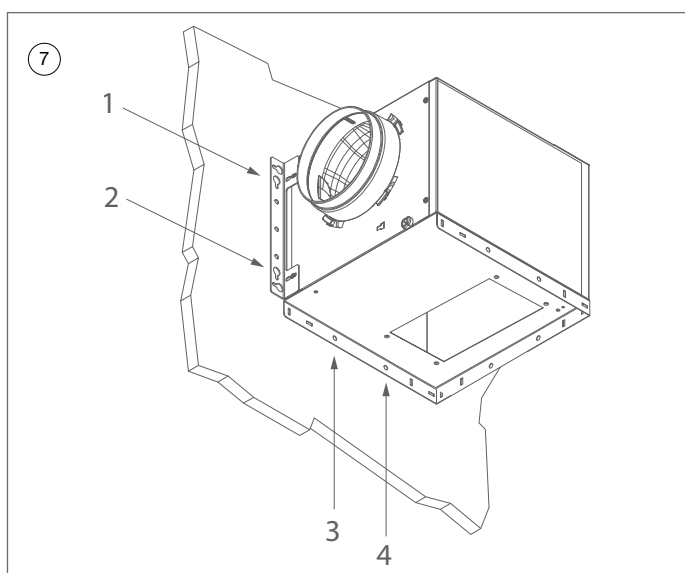
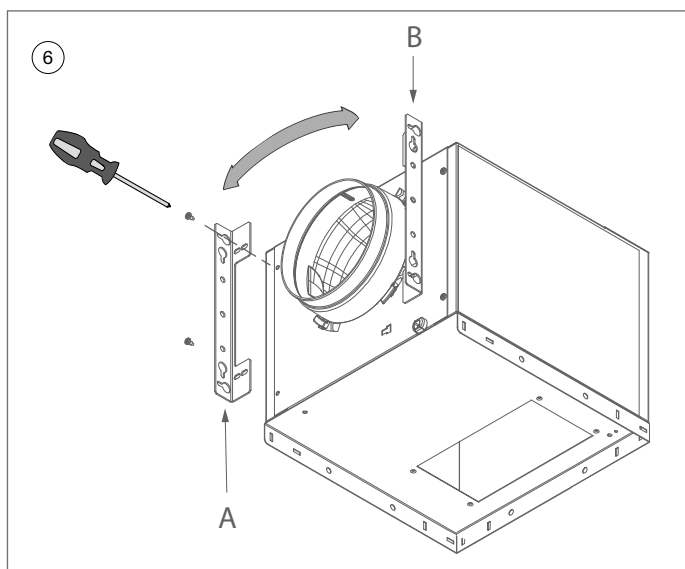

- ⑥ Befestigen Sie den Aufhängebügel (830822) am Motorgehäuse. Drehen Sie hierfür zunächst die vorgesehenen Schrauben aus dem Motorgehäuse heraus. Anschließend platzieren Sie den Aufhängebügel auf der Motoreinheit und schrauben ihn mit denselben Schrauben wieder fest. Sie haben die Wahl zwischen Position A oder B.

- ⑦ Zum Befestigen der Motoreinheit an der Wand zeichnen Sie zunächst die vier Bohrlöcher an.

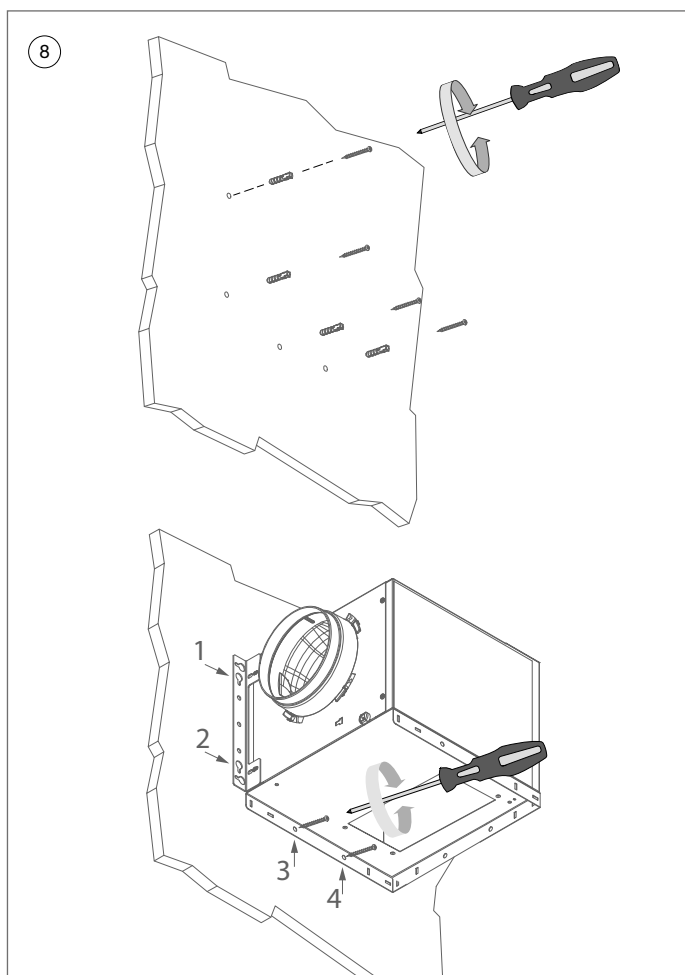

- 8 **Montage an einer Steinmauer**
- Verwenden Sie die Schrauben 906143 und die Dübel 906055.
- Bohren Sie an den vier markierten Stellen Löcher und setzen Sie die Dübel ein.
 - Drehen Sie zwei Schrauben an Position 1 und 2 gleichzeitig hinein.
 - Hängen Sie die Motoreinheit auf diese 2 Schrauben. Entkoppeln Sie den Motor mit einem geeigneten Material. Drehen Sie anschließend die Schrauben fest.
 - Drehen Sie auch die Schrauben an Position 3 und 4 fest.

Montage in einer Holzwand

Verwenden Sie die Schrauben 906192.

- Drehen Sie zwei Schrauben an Position 1 und 2 gleichzeitig hinein.
- Hängen Sie die Motoreinheit auf diese 2 Schrauben. Entkoppeln Sie den Motor mit einem geeigneten Material. Drehen Sie anschließend die Schrauben fest.
- Drehen Sie auch die Schrauben an Position 3 und 4 fest.

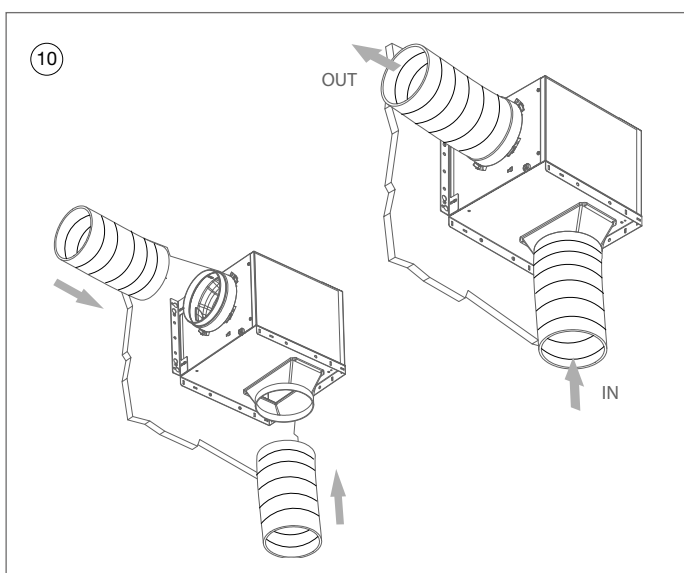
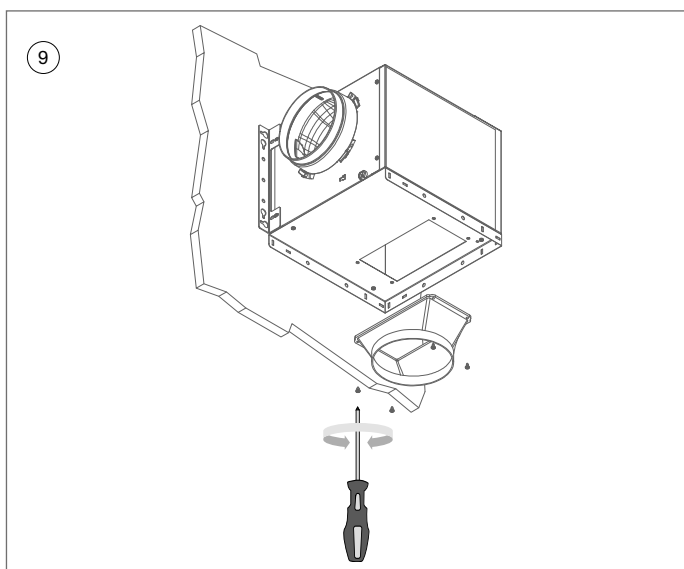

- 9 Verbinden Sie den Kunststoff-Auslass (864006) mit Hilfe von vier Schrauben (906116) mit dem Rohradapter.
- 10 Befestigen Sie Ansaug- und Abluftrohr mit Hilfe einer Schlauchklemme oder Klebeband luftdicht an der Motoreinheit. Verbinden Sie den Stecker des Kabels von der Deckeneinheit mit dem Stecker an der Motoreinheit.

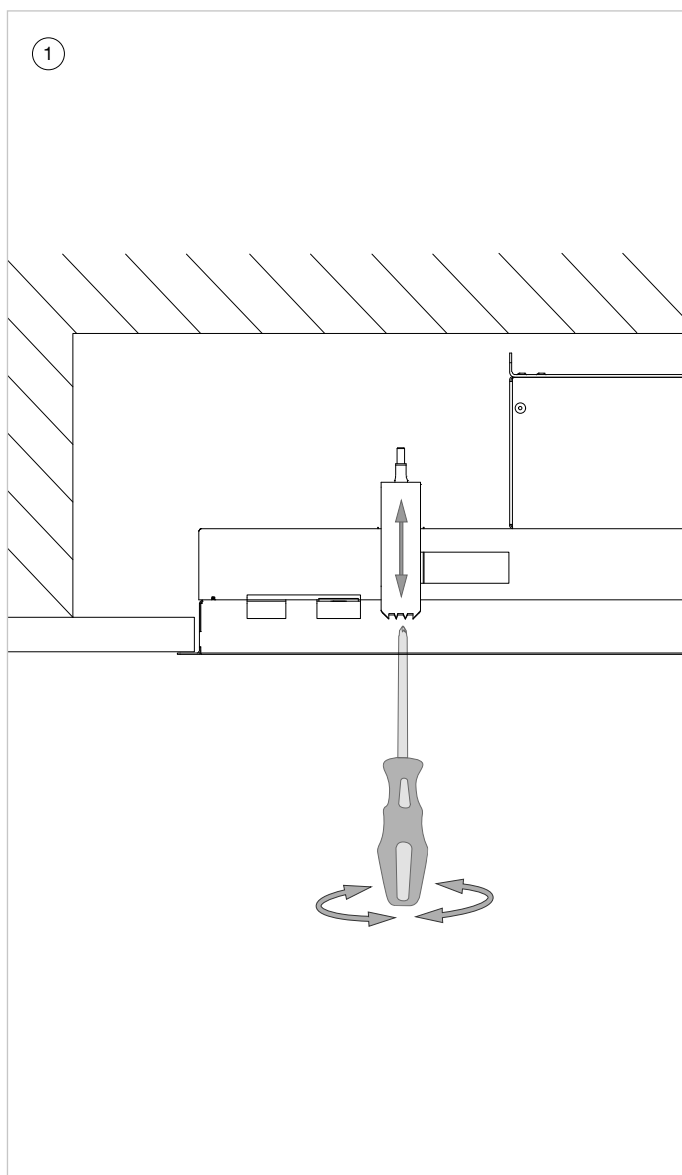

3.5 Demontage der Deckeneinheit

- ① Schützen Sie vor der Demontage das Kochfeld mit einem Stück Pappe oder einem Tuch, damit eine versehentlich herabfallende Schraube oder Klemme keine Schäden verursachen kann.



Führen Sie die folgenden Handlungen nur durch, wenn der Strom der Wandsteckdose abgestellt ist.

Um die Deckeneinheit auszubauen, müssen die vier Halteklammern von den Schrauben vollständig gelöst werden. Nachdem diese Schrauben gelöst sind, kommt die Deckeneinheit herunter.



Bitte beachten Sie, dass die gelösten Klemmschrauben herunterfallen können.

CONTENT

1.	SAFETY AND ASSEMBLY REGULATIONS	66
2.	ACCESSORIES	69
3.	INSTALLATION	71
3.1	Installation with exhaust opening to the RIGHT	74
3.2	Installation with exhaust opening to the LEFT/ FRONT/REAR	76
3.3	Installation with exhaust opening UPWARDS	78
3.4	Installation with remote motor in combination with kit 800997	80
3.5	Dismantling the ceiling unit	85
4.	DIMENSIONS	86
	6830, 6831	86
	6840, 6841	87



1. SAFETY AND ASSEMBLY REGULATIONS

These are the mounting instructions for the Novy appliance shown on the cover. Carefully read the safety instructions, mounting instructions and user manual before installation and putting it into operation.

The safety instructions are listed in a separate booklet supplied with the appliance and listed on our website www.novy.com.

Follow the safety instructions, mounting instructions and user manual to prevent injury and material damage.

This manual makes use of a number of symbols. The meaning of these symbols are given below.

Symbol	Meaning	Action
	Indication	Explanation of an indication on the appliance.
	Information/warning	This symbol indicates an important tip or a dangerous situation.



Installation instructions for the appliance

- In order to ensure that the cooking vapours are taken up in an optimal way, the appliance, or the structure into which the appliance is being installed, should extend over the hob. When using your own structure, ensure that the appliance is installed centred above the hob.
- For optimal operation, the hob should not be larger than the appliance or the structure into which the appliance is installed.
- For easier installation of the appliance, it is advisable to carry it out with at least 2 people.



Exhaust or recirculation

Before starting to install, you need to have decided whether you are making an extraction duct to the outside, or whether you are going to use the extractor hood as a recirculation extractor hood. If opting for recirculation, you will find the recirculation kit with the accessories in these installation instructions.



Install the exhaust duct

For optimum performance of the cooker hood it is important to pay attention to the following points:

- The motor outlet has a diameter of 150 mm. It is recommended to connect an exhaust duct with a diameter of 150 mm to this.
- You will achieve the best operation and lowest possible noise level for the appliance by connecting the extraction duct by as short a route as possible, with as few bends as possible and using the prescribed diameter.
- Use smooth, non-flammable pipes with an internal diameter that is equal to the external diameter of the connection nozzle of the hood.
- Use flat duct with rounded corners and with air deflectors. Available at Novy.
- Do not reduce the exhaust diameter. This will lower the capacity and raise the noise level.
- Avoid right-angle bends. Use rounded bends for effective airflow.
- Use of a flexible extraction hose should be kept to a minimum, and it should only be used for making small bridging sections, for example as the link between the outlet nozzle and the extraction duct. Maximally extend flexible ducts and cut them to size.
- Ensure that the extraction duct is not crushed and that there are no kinks in the duct.
- Use a hose clamp or aluminum tape for airtight connections.
- With a horizontal extraction duct, install it at a slight incline to ensure that condensation does not run back to the appliance.
- Condensation may arise as a result of temperature differences if the extraction duct passes through cool rooms. Ensure that the extraction duct is insulated.
- In case of an exhaust pipe through the outside wall passing a cavity wall, make sure that the exhaust duct fully bridges the cavity and slightly declines to the outside.

- In case of an exhaust pipe through the wall, use a wall vent.
- In case of an exhaust pipe through the roof, use a double-walled roof passage with adequate outlet capacity.
- When connecting to a short extraction duct, it may be desirable to install a non-return valve in the duct in order to prevent backdraught from wind.
- Make sure that sufficient air is supplied. Fresh air can be supplied by slightly opening a window or an outside door or by installing an inlet grate.
- The appliance may not be connected to a flue or chimney that is currently in use, or that serves as ventilation for rooms with hearths.
- When using the appliance with an internal or external motor (unit) with air extraction to the outside, there must be adequate air supply in the room where the appliance has been installed / is positioned, so that fresh air can flow in.
- With an appliance with recirculation, there must be a minimum of ventilation in the room where the appliance has been installed / is positioned. Ventilation can be provided by the overall ventilation in the home or by tilting a window or opening a door.

2. ACCESSORIES

Recirculation

If you choose recirculation, Novy offers the outlet box in various sizes, including type 841400 / 842400 / 843400 or type 7931400 / 7932400 / 7933400.

Remote installation of the motor unit

With the Pureline, the motor unit can easily be installed remotely indoors with an additional installation kit. This ensures absolute silence in the kitchen. When mounting the motor unit remotely, the sound level depends on the installation. The kit contains mounting materials and an extension cable of 5m (800997).

Adapter for connecting flat ducts

The motor is mounted remotely by using the adapter and you are able to connect a flat duct directly to the ceiling unit. The advantage is the low build-in height (6830053). Always in use in combination with the kit to install the motor remotely indoors (800997).

Use the flat exhaust connection piece (906417) to connect the flat exhaust duct to the outlet of the adapter.

Extension cable

When mounting the motor unit remotely, it may be desirable to place a longer cable between the hood and motor. The extension cable is connected to the existing cable (7000094).

Accessories circular exhaust tube

- Circular exhaust tube length 1000 mm Ø 150 mm 906415
- Connection piece Ø 150 mm 906417
- Curve 90° Ø 150 mm 906416
- Aluminium external grill for Ø 150 mm 906178
- Wall conduct kit for ducting Ø 150 mm including built-in heat retention non-return valve 906420
- Non-return valve Ø 150 mm 906432

Accessories flat exhaust duct

- Flexible exhaust tube length 750 mm 906408
- Flat exhaust channel duct 1000 mm (dimensions: 89 x 222 x 1000 mm) 906401
- Connection piece (dimensions: 94 x 227 x 80 mm) 906402
- Horizontal curve (dimensions: 94 x 227 x 290 mm) 906403
- Vertical curve (dimensions: 94 x 175 x 227 mm) 906404
- Curve 15° (dimensions: 94 x 227 x 138 mm) 906418

- Corner adapter 906405
(dimensions: 94 x 227 x 205 mm)
- Transition piece to Ø 150 mm 906406
(dimensions: 94 x 227 x 190 mm) 906425
- Wall conduct kit for for flat exhaust duct 89 x 222mm including built-in heat retention non-return valve
- Stainless Steel blind grill with non-return valve (dimensions: 290 x 160 mm) 906407

General accessories

- Hose clamp adjustment Ø 60-215 mm 906291
- Aluminium tape roll 50 m 906292
- Stainless steel cleaner: maintenance product for cleaning the stainless steel 906060

InTouch

InTouch offers you the possibility to control the Novy cooker hood from the Novy InTouch induction cooking plate. The ceiling hood may, as a default, be combined with InTouch induction cooking plates.

Visit the website for the different models of induction cooking plates with InTouch.

Window switch

This hood is equipped with a connection for a contact window switch. If the hood is to work simultaneously with a heating appliance that pulls air from the room, and if the required supply of fresh air can only be through an open window, it is possible to connect a window contact switch (not supplied) to the hood.

This ensures the hood only works if the window is open. When the window is closed, the fan can not be turned on. A window contact cable set is available as an accessory (part number 990033). Using the cable set, it is possible to make a connection between the hood controller to the outside of the hood. A window contact switch can then be connected (not included).

Further information on Novy products, accessories and services may be found on the internet: www.novy.com.

3. INSTALLATION



The ceiling unit can be built into plates with a thickness of 18-35mm. Do not mount directly into gypsum board; always make sure there is reinforcement for the tightening of the mounting clamps. Make sure there is a socket near the ceiling unit, so that the power may, at all times, be removed from the ceiling unit.



Because of the substantial own weight of the hood, the ceiling must have sufficient load bearing capacity.



The recommended mounting height for an electric or ceramic cooking plate is min. 600 mm and max. 1600 mm. The mounting height for a gas or induction cooking plate is min. 650 mm and max. 1600 mm.

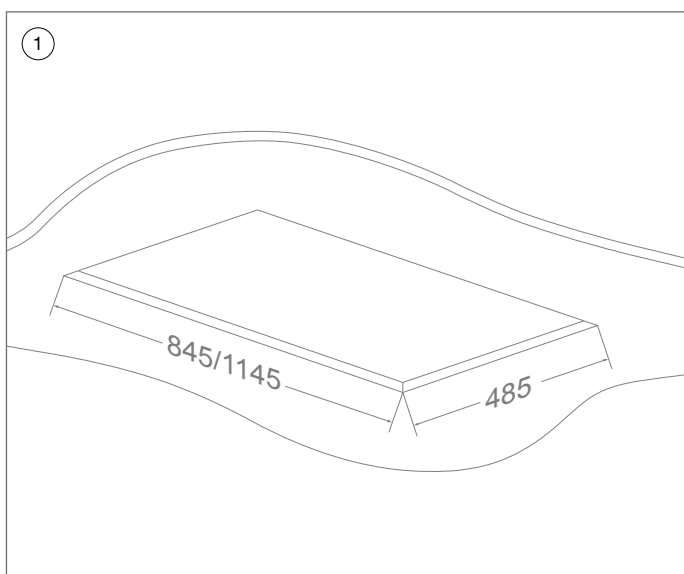
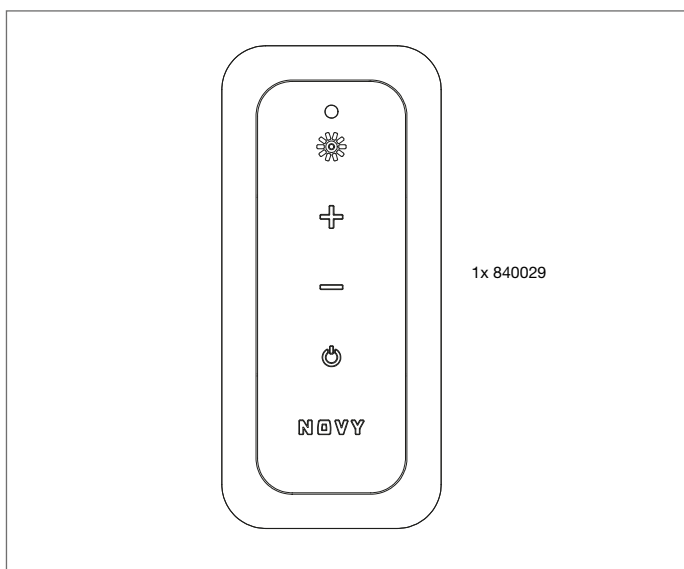

- ① Make a cut-out opening:
- Type 6830 / 6831** – cut-out 845mm x 485mm.
 - Type 6840 / 6841** – cut-out 1145mm x 485mm.

- For the installation of the cooker hood there is a cut-out opening to be made in the mounting plate. It is recommended to finish the cut-out opening watertight.
- The cooker hood should be mounted with the control on the right side of the user, so that the bottom panel opens away from you and the filter can be easily removed from the cooker hood.

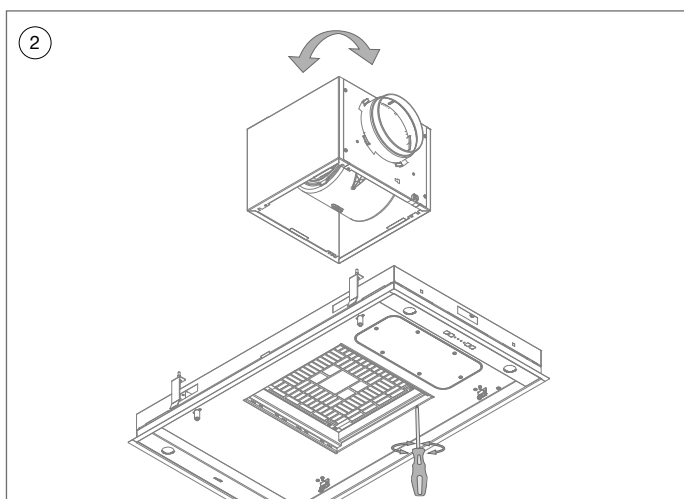

- ② The cooker hood should be mounted with the control on the right side of the user, so that the bottom panel opens away from you and the filter can be easily removed from the cooker hood. As standard, the exhaust opening of the motor is to right.

Changing the exhaust direction of the motor (if desired).

Sideways:

- Open the bottom panel and remove the filters from the ceiling unit.
- Disconnect the cord that connects the motor to the ceiling unit.
- Loosen the 4 screws located next to the protective grid.
- Turn the motor with the exhaust into the desired position and screw the motor back on using the 4 screws.

3.1 Installation with exhaust opening to the RIGHT

3.2 Installation with exhaust opening LEFT/FRONT/REAR

3.3 Installation with exhaust opening UPWARDS

3.4 Installation with remote motor in combination with kit 800997

3.5 Dismantling the ceiling unit

See next pages

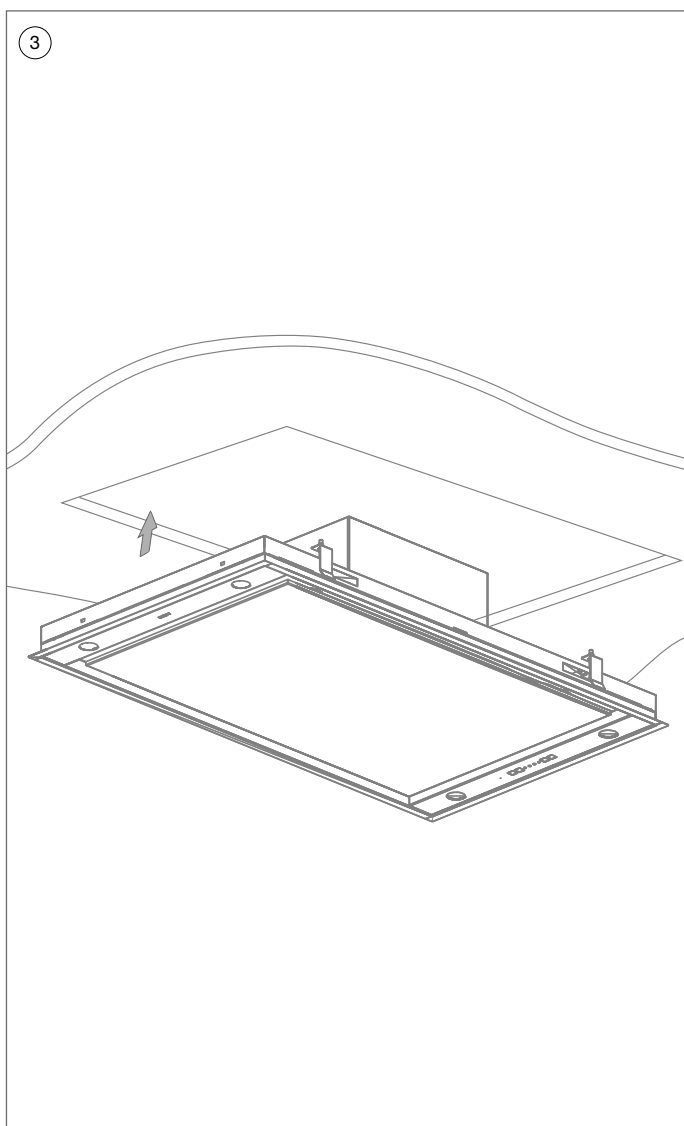

3.1 Installation with exhaust opening to the RIGHT

- 3 Connect the exhaust duct on a connection nozzle of the motor using aluminium tape or a hose clamp.

If you use a fixed pipe, first place a draught strip on the edge of the connection nozzle of the motor.



Keep the exhaust duct long enough so that it can be reconnected after disassembly.

- Put the plug into the wall socket.
- Push the ceiling unit up in the cut-out opening by pushing on the edges until you hear a firm click.



Do not push on the bottom panel!

- The ceiling unit will now remain suspended in place.

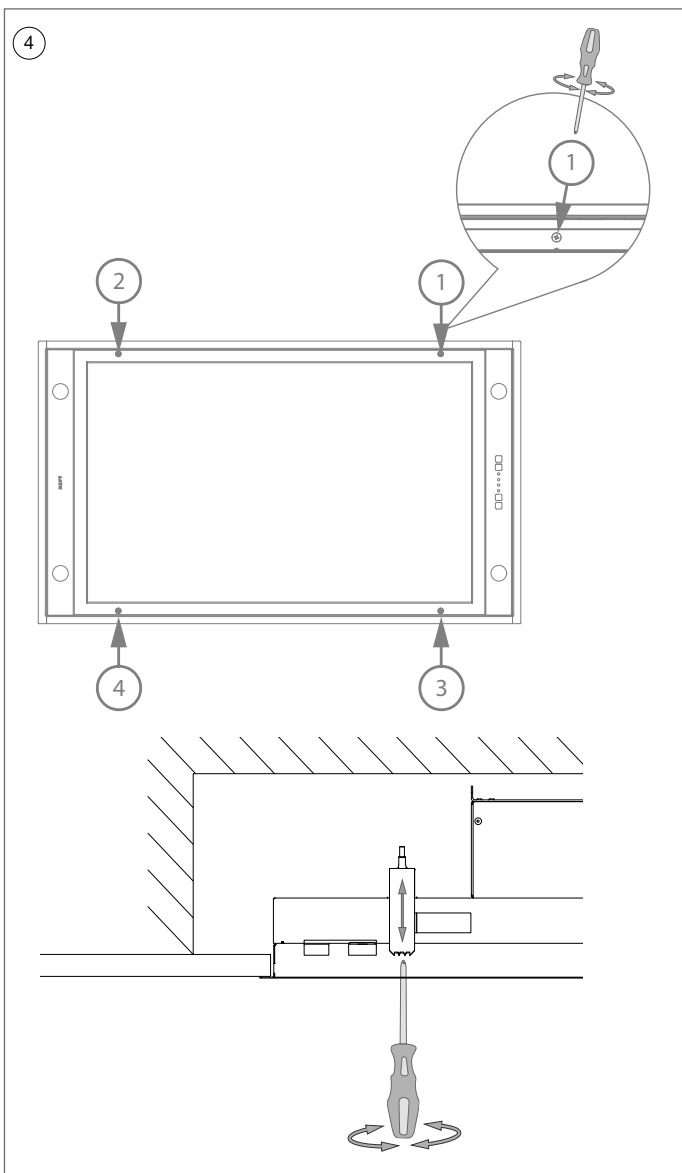

- ④ Tighten the 4 clamping screws by hand to secure the ceiling unit permanently (beware! Do not over-tighten in plasterboard). As soon as these clamping screws are tightened, the ceiling unit is ready for use.

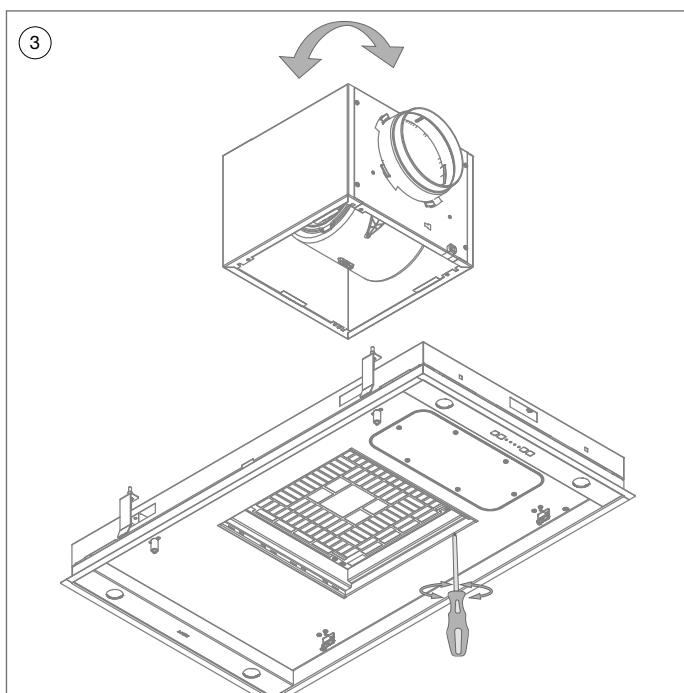

3.2 Installation with exhaust opening to the LEFT/FRONT/REAR

- 3
- Open the bottom panel and remove the grease filter.
 - Loosen the screws located next to the protective grid. The motor unit is now disconnected from the cooker hood.
 - Turn the motor unit until the exhaust opening is to the left and screw the motor unit back on with the screws.
 - Place the grease filter in the cooker hood and close the bottom panel.

Connect the exhaust duct on a connection nozzle of the motor using aluminium tape or a hose clamp.

If you use a fixed pipe, first place a draught strip on the edge of the connection nozzle of the motor.



Keep the exhaust duct long enough so that it can be reconnected after disassembly.

- Put the plug into the wall socket.
- Push the built-in unit up into the build-in opening by pushing on the edges until you hear a firm click.



Do not push on the bottom panel!

- The ceiling unit will now remain suspended in place.

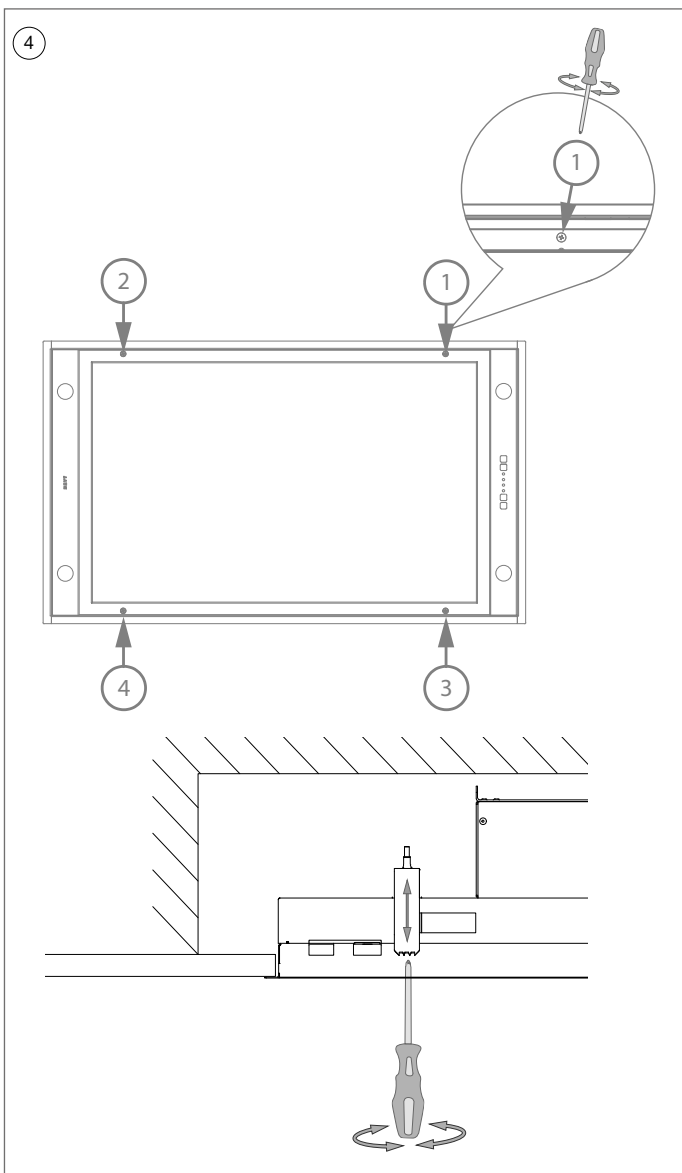

- ④ Tighten the 4 clamping screws by hand to secure the ceiling unit permanently (beware! Do not over-tighten in plasterboard). As soon as these clamping screws are tightened, the ceiling unit is ready for use.

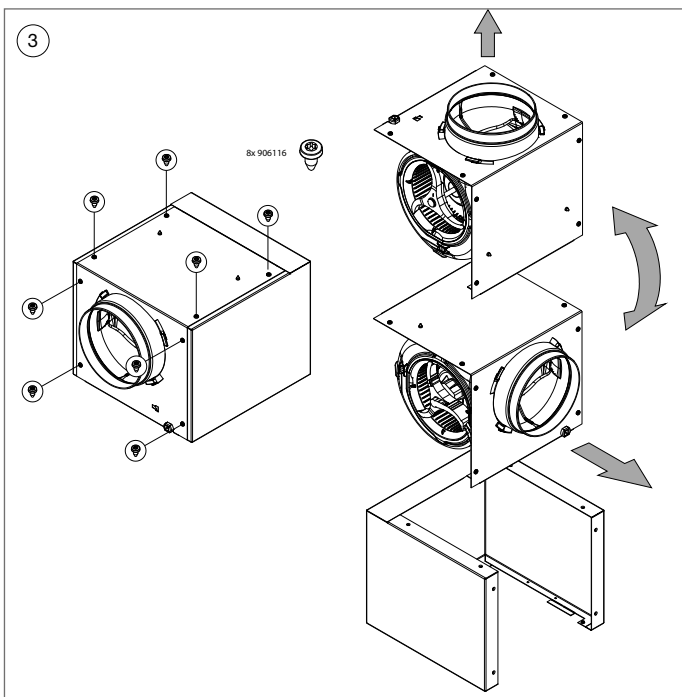

3.3 Installation with exhaust opening UPWARDS

- 3
- Loosen the screws on the motor cover (8x).
 - Turn the motor cover a quarter turn and place the motor cover back in the motor housing. Screw it back on again using the 8 screws.

Connect the exhaust duct on a connection nozzle of the motor using aluminium tape or a hose clamp.

If you use a fixed pipe, first place a draught strip on the edge of the connection nozzle of the motor.



Keep the exhaust duct long enough so that it can be reconnected after disassembly.

- Put the plug into the wall socket.
- Push the built-in unit up into the built-in opening by pushing on the edges until you hear a firm click.



Do not push on the bottom panel!

- The ceiling unit will now remain suspended in place.

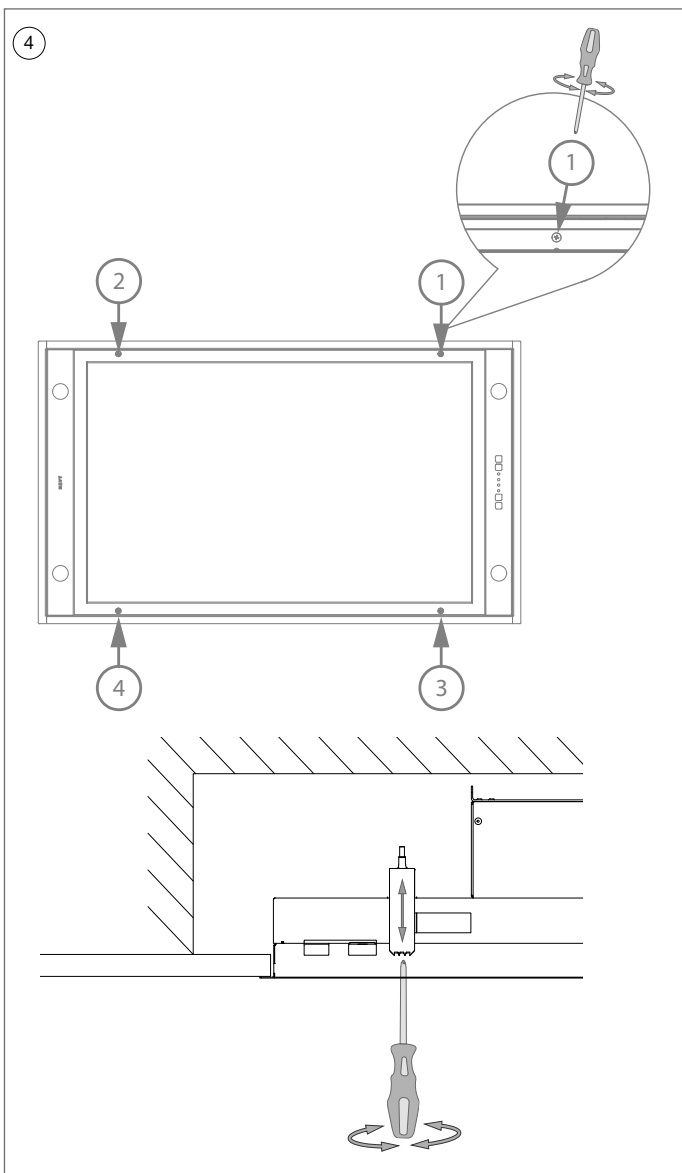

- ④ Tighten the 4 clamping screws by hand to secure the ceiling unit permanently (beware! Do not over-tighten in plasterboard). As soon as these clamping screws are tightened, the ceiling unit is ready for use.

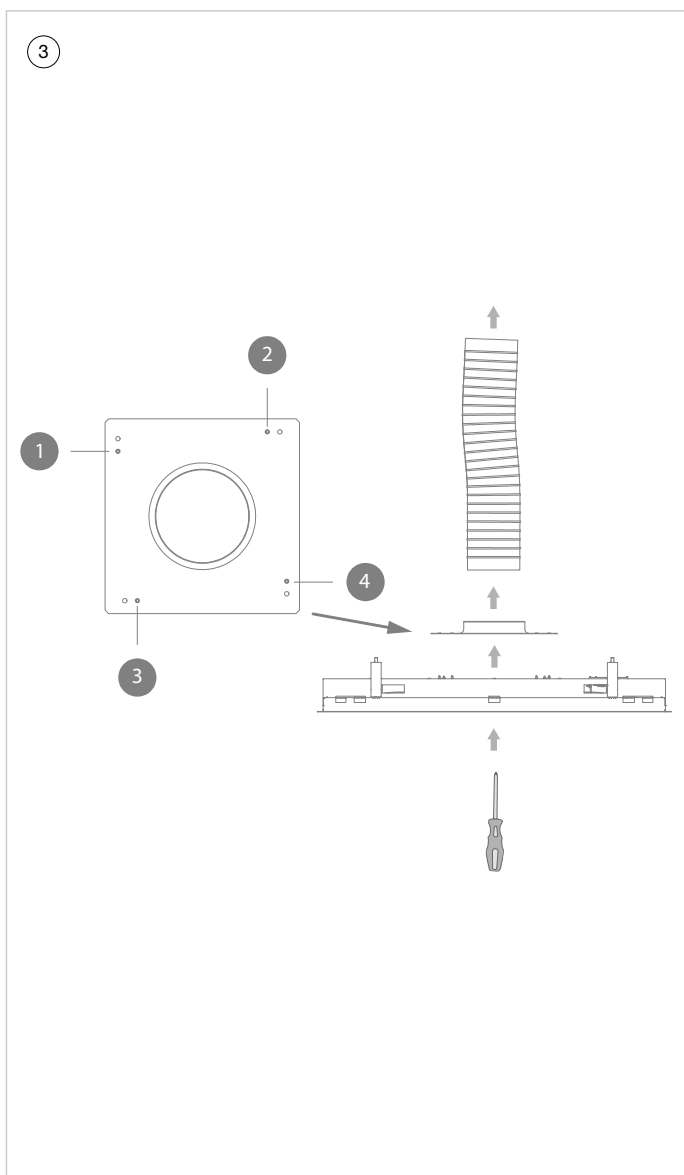

3.4 Installation with remote motor in combination with kit 800997



This installation is only possible with the optional remote motor kit: 800997.

This kit is an optional accessory and can be purchased through your retailer.

You can find your retailer on our website: www.novy.com.

- ③ Take the motor unit from the ceiling unit by removing the 4 mounting screws (see ②); use these screws again to mount the tube adapter (6830828) to the ceiling unit. You can loosen the plugs on the motor unit.

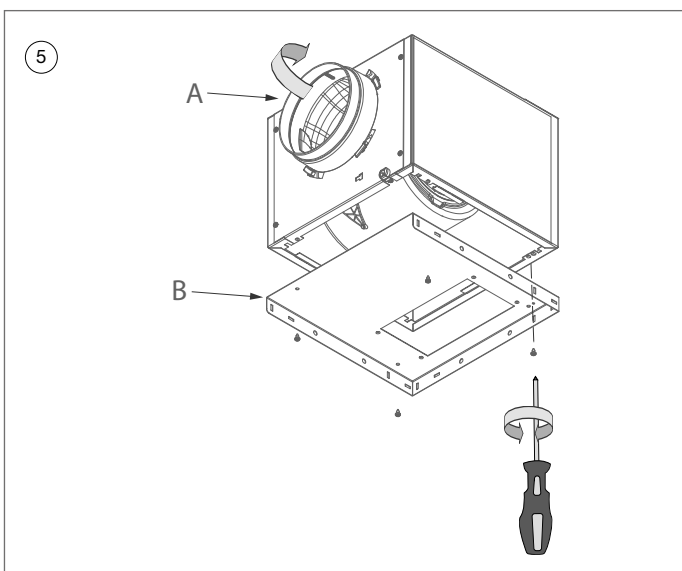
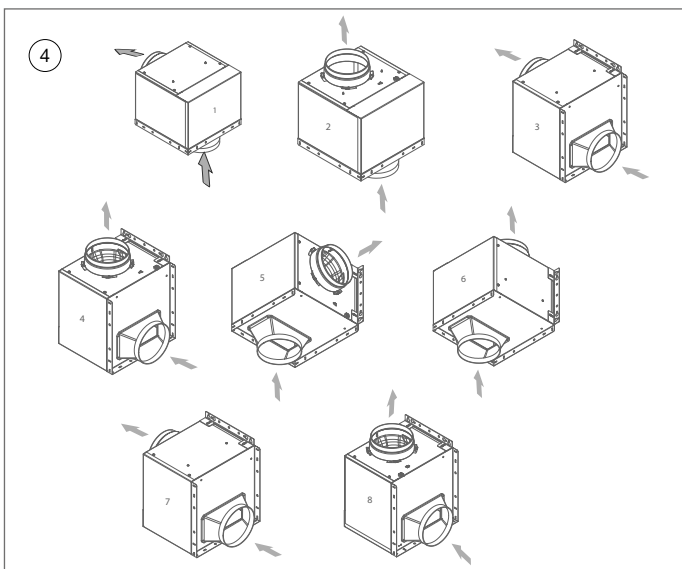

④ These are the possibilities of the positions the motor unit may occupy.

⑤ A Determine the location and the suspension position of the motor unit. If necessary, the exhaust direction of the motor can be changed. The supply and exhaust pipes can be made in a 90° angle or opposite each other.

B Screw the tube adapter (6830829) to the bottom of the motor using the screws (4x 906116).

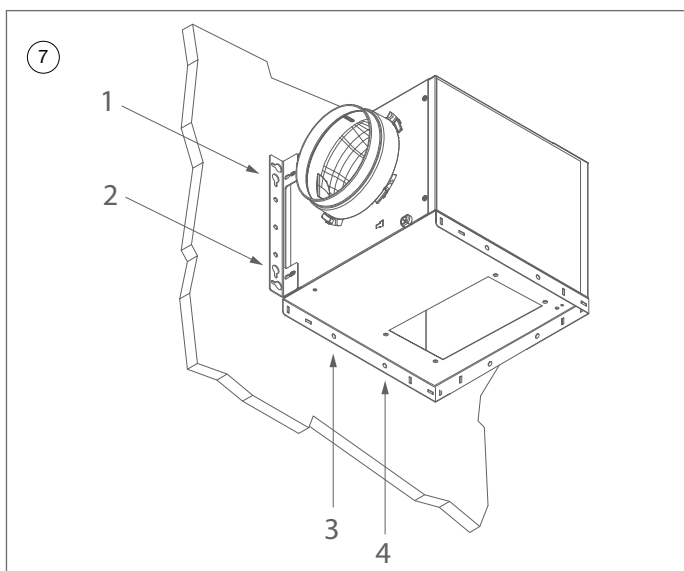
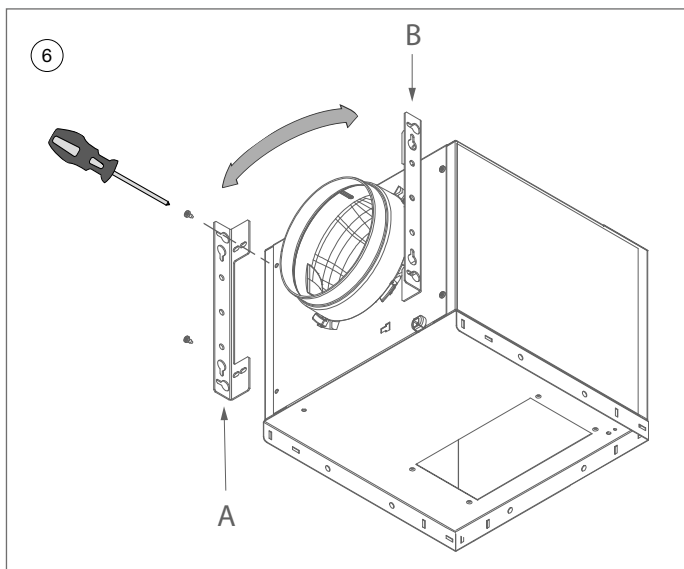

- ⑥ Mount the suspension bracket (830822) to the motor housing. This is done by first unscrewing the screws provided from the motor housing. After this, place the suspension bracket onto the motor unit and screw it back on using the same screws. You can choose position A or position B.
- ⑦ To mount the motor unit onto the wall, you first mark out the 4 drilling holes.

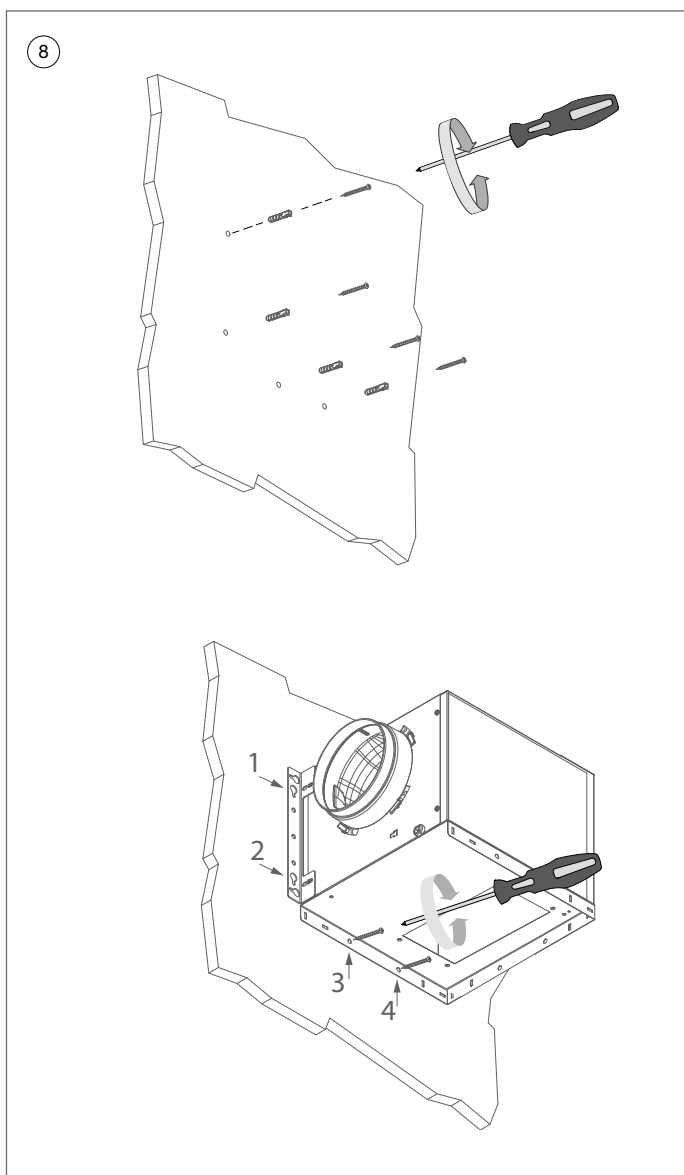

- 8 **To mount onto a stone wall**
 use the screws 906143 and the plugs 906055.
- Drill the 4 marked-out points and place the plugs into the holes.
 - Partly screw in 2 screws in position 1 and position 2.
 - Suspend the motor unit over these 2 screws. Next, tighten the screws.
 - Now screw in the screws in position 3 and position 4.

To mount onto a wooden wall

use the screws 906192.

- Partly screw in 2 screws in position 1 and position 2.
- Suspend the motor unit over these 2 screws. Next, tighten the screws.
- Now screw in the screws in position 3 and position 4.

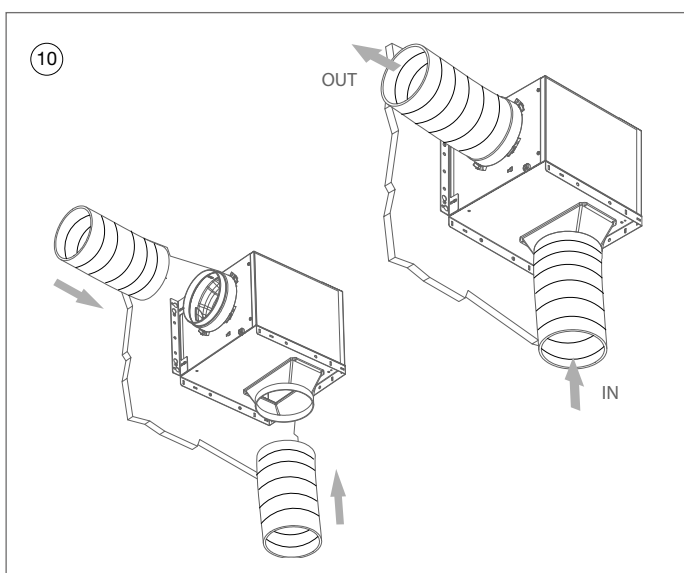
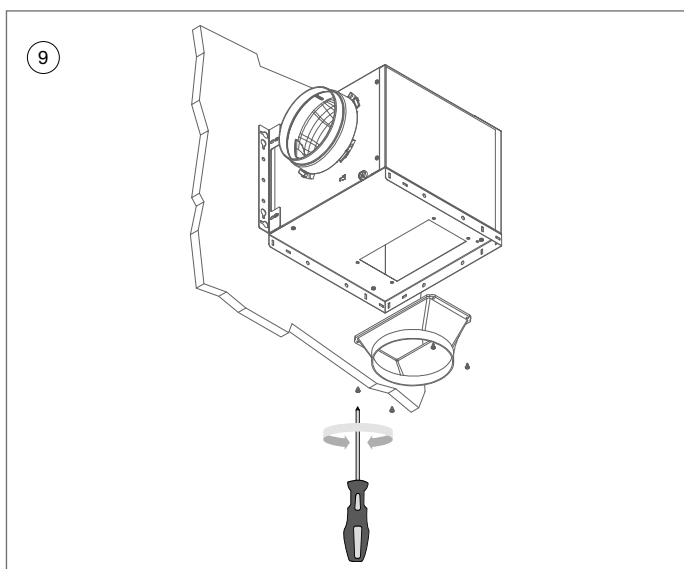

- 9 Connect the plastic exhaust (864006) onto the tube adapter using 4 screws (906116).
- 10 Mount the suction and exhaust pipe to the motor unit by means of a hose clamp. Connect the plug of the cable coming from the ceiling unit to the plug on the motor unit.

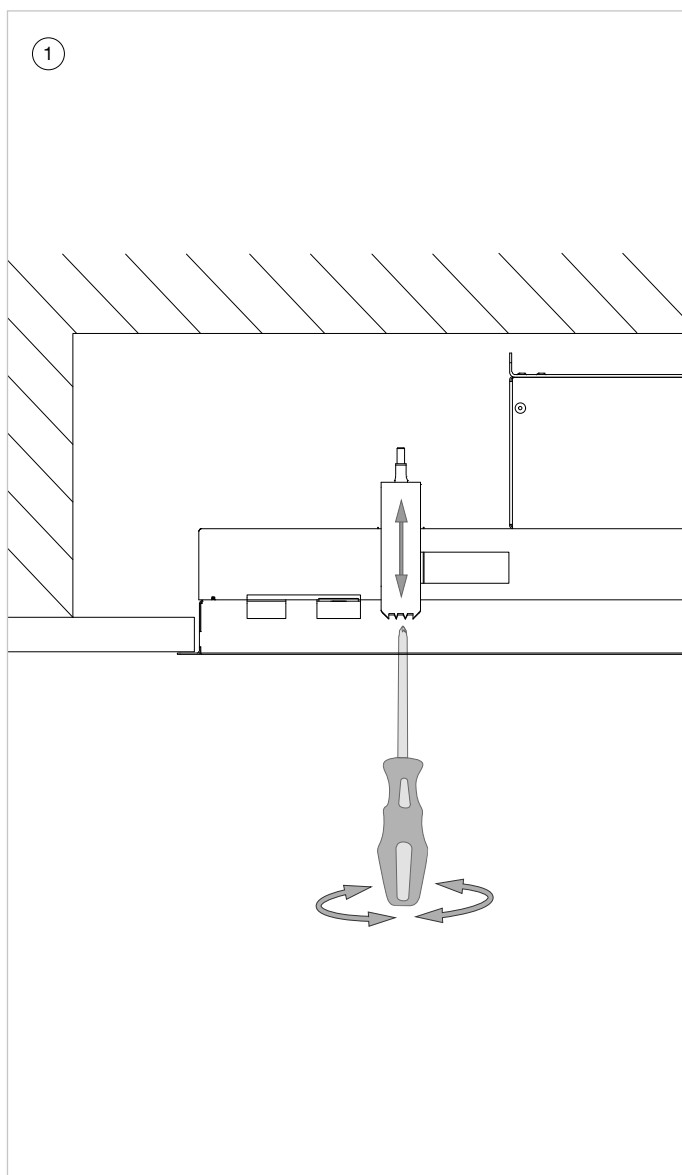

3.5 Dismantling the ceiling unit

- ① Before dismantling, protect the hob with, for example, cardboard or a cloth in case a screw or clamp falls down.



Perform the following actions only when the power is off at the wall socket.

To remove the ceiling unit, the 4 clamping screws have to be fully loosened. Once these are unscrewed, the ceiling unit will come down.



Please note that the unscrewed clamping springs can fall down.

4. AFMETINGEN - DIMENSIONS - ABMESSUNGEN - DIMENSIONS

6830, 6831

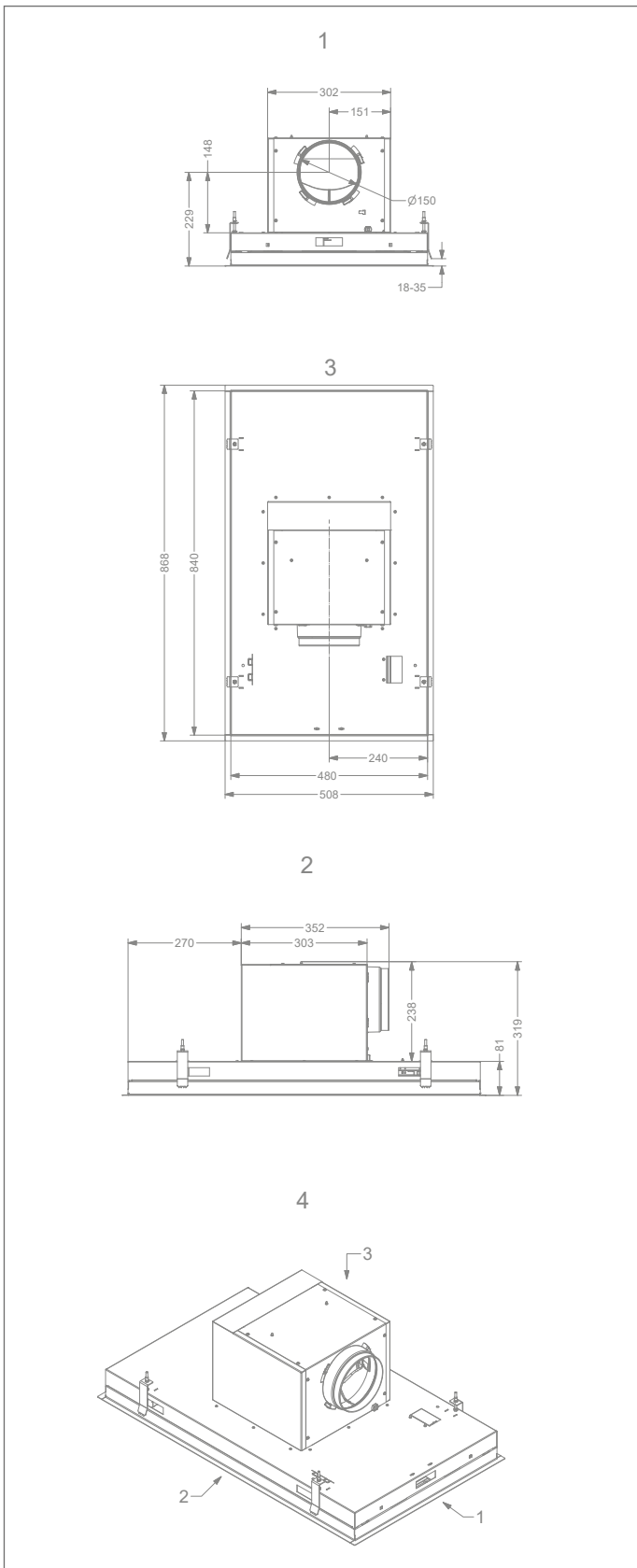

6840, 6841

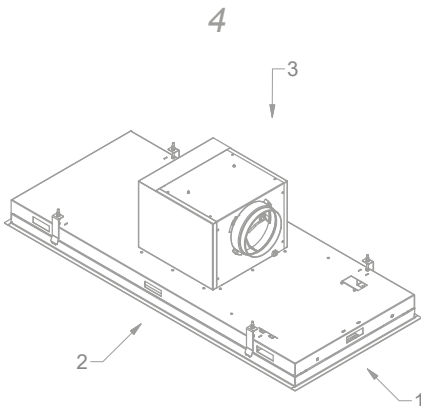
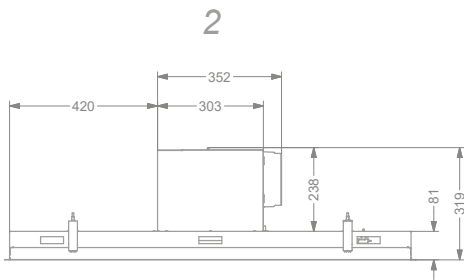
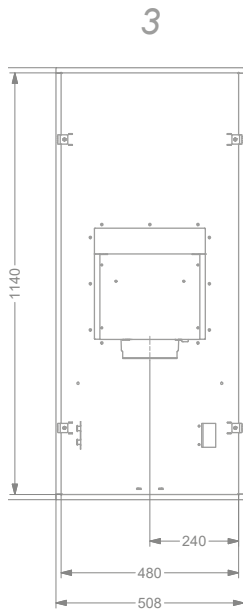
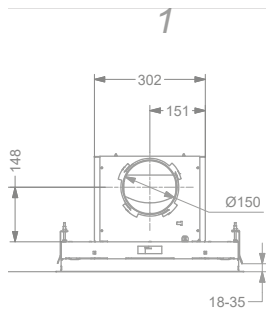

NOVY nv behoudt zich het recht voor te allen tijde en zonder voorbehoud de constructie en de prijzen van haar producten te wijzigen.

NOVY SA se réserve le droit de modifier à tout moment et sans réserve la fabrication et les prix de ses produits.

Die NOVY AG behält sich das Recht vor, zu jeder Zeit und ohne Vorbehalt die Konstruktion und die Preise ihrer Produkte zu ändern.

NOVY nv reserves the right at any time and without reservation to change the structure and the prices of its products.

NOVY nv

Noordlaan 6

B - 8520 KUURNE

Tel. 0032 (0) 56/36.51.00

info@novy.com

www.novy.com